



Charte Graphique Version 1.0

La charte graphique CapAtlantique est un atout puissant. L'utiliser correctement aide à s'assurer qu'elle reste reconnaissable et augmente sa valeur.

L'identité visuelle est un ensemble graphique d'éléments qui s'unissent pour créer un univers fort rendant CapAtlantique immédiatement reconnaissable.

La nouvelle identité visuelle représente l'incarnation du territoire singulier de CapAtlantique, entre terre et Océan. Le système graphique met en avant les différentes facettes du territoire.

La première partie vous guidera à travers les éléments clés : logo, emblème, couleurs, typographies et éléments graphiques. Ils vous assisteront dans la conception de visuels de communication qualitatifs et convaincants. Dans la deuxième partie vous trouverez l'identité en usage sur diverses applications.

Logotype	04
Typographie	19
Couleurs	28
Systeme graphique	34
Pictogrammes	48
Fonds de couleurs	52
Photographies	60
Applications	65

Logotype



Logotype

Logo primaire
Logo construction
Logo signature
Logo couleurs
Emblème
Zone de protection



Logo primaire

Il s'agit de la version primaire du logotype CapAtlantique.

Le logo CapAtlantique se compose de deux éléments : l'emblème et le logotype.

Le logotype doit de préférence être accompagné de l'emblème.

Dans certains cas cependant, l'emblème peut apparaître séparément du logotype.

La signature CapAtlantique est
La Baule-Guérande Agglo.

Logotype couleur



Logotype en réserve



Logo construction

La typographie du logotype est composée sur mesure.

CapAtlantique est un même et unique mot grâce à un jeu de graisse, Cap en gras, Atlantique en light, et grâce au A de Atlantique qui a été mis en italique.

Logotype construction



Logo secondaire

La version centrée est la version secondaire du logotype. La version principale doit être utilisée en priorité.
Utilisez-la version centrée uniquement lorsque le logo est placé au centre d'une composition.

Logotype couleur



Logotype en réserve



Logo couleurs

En fonction de vos besoins ou de la lisibilité,
le logotype peut être utilisé en couleur, en noir
ou en réserve sur les couleurs et fonds de la
charte ou sur une photographie
Toute autre version n'est pas autorisée.



Zone de protection

Afin de protéger le logo de toute perturbation et d'assurer sa visibilité, il est essentiel de respecter la zone de protection.

Aucun élément ne doit apparaître dans cette zone autour du logo.

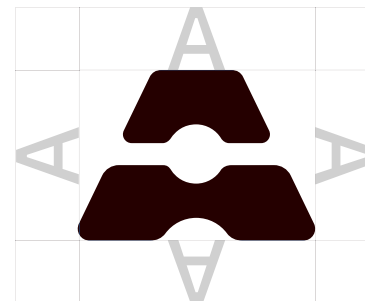

Composition

Selon les compositions et supports de communication, le logotype peut être séparé de l'emblème. Cela est principalement le cas lorsque l'emblème est mis en avant, en grand, au centre de la composition. L'emblème au centre donne de la force à l'identité.

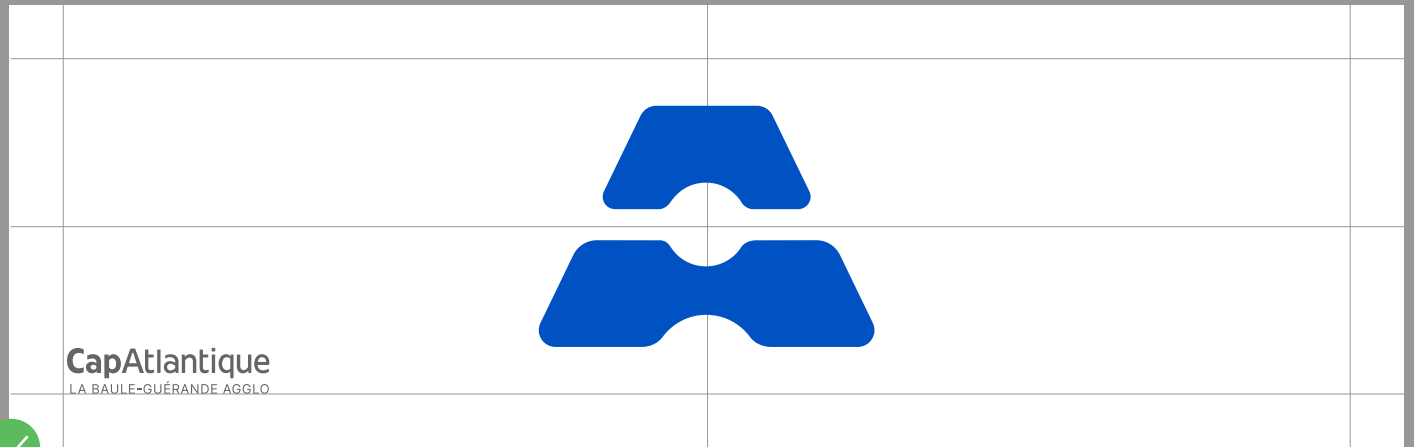
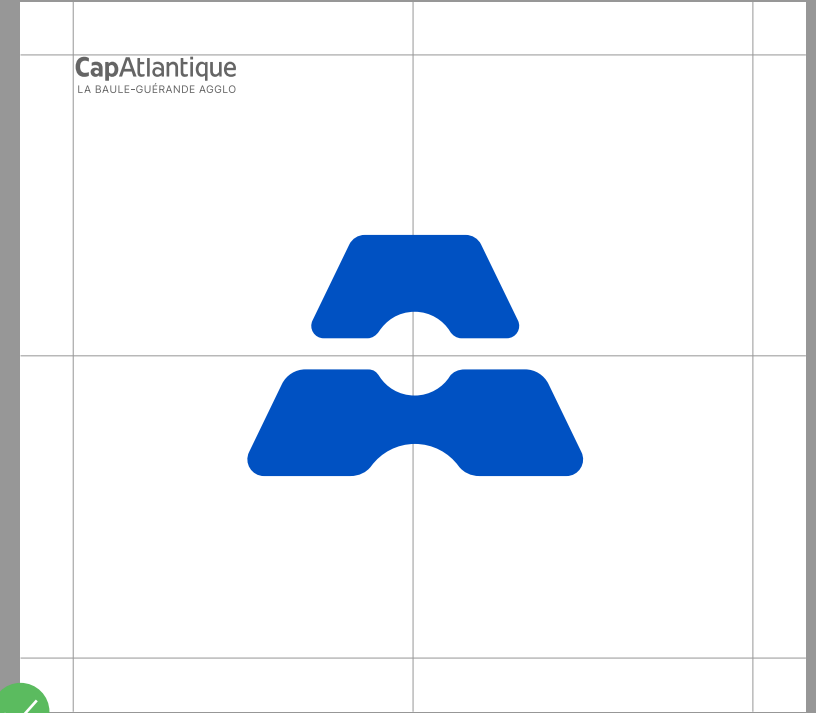
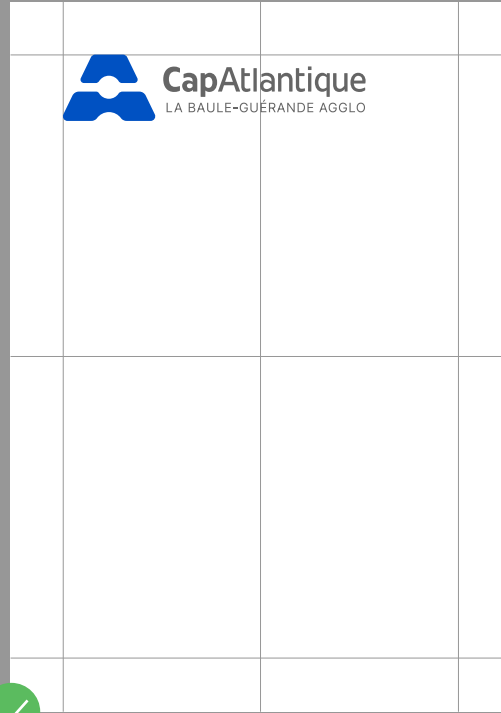

Les interdits

Il est important que le logo CapAtlantique soit toujours traité avec respect. Pour ce faire, nous avons identifié une série de traitements qui doivent être évités en toutes circonstances.

Ne pas changer les couleurs du bloc typographique logotype.



Ne pas incliner le logotype.



Ne pas changer la typographie du logo



Ne pas déformer le logotype.



Ne pas changer les proportions du logo



Ne pas passer la typographie du logo en capitales



Ne pas changer la couleur de l'emblème



Ne pas mettre d'effet sur l'emblème



Ne pas inverser le logotype



Emblème

L'emblème CapAtlantique représente l'incarnation du territoire singulier de CapAtlantique, entre terre et Océan.

Les différentes parties de l'emblème représentent la Loire, L'Atlantique, La Vilaine, et les marais salants.

C'est aussi un picto-typo car il met en avant également le A de Atlantique et de Agglomération. Un A majuscule pour une perspective Capitale.



Emblème symbolisme

L'emblème CapAtlantique représente l'incarnation du territoire singulier de CapAtlantique, entre terre et Océan.

Les différentes parties de l'emblème représentent la Loire, L'Atlantique, La Vilaine, et les marais salants.

C'est aussi un picto-typo car il met en avant également le A de Atlantique et de Agglomération. Un A majuscule pour une perspective Capitale.

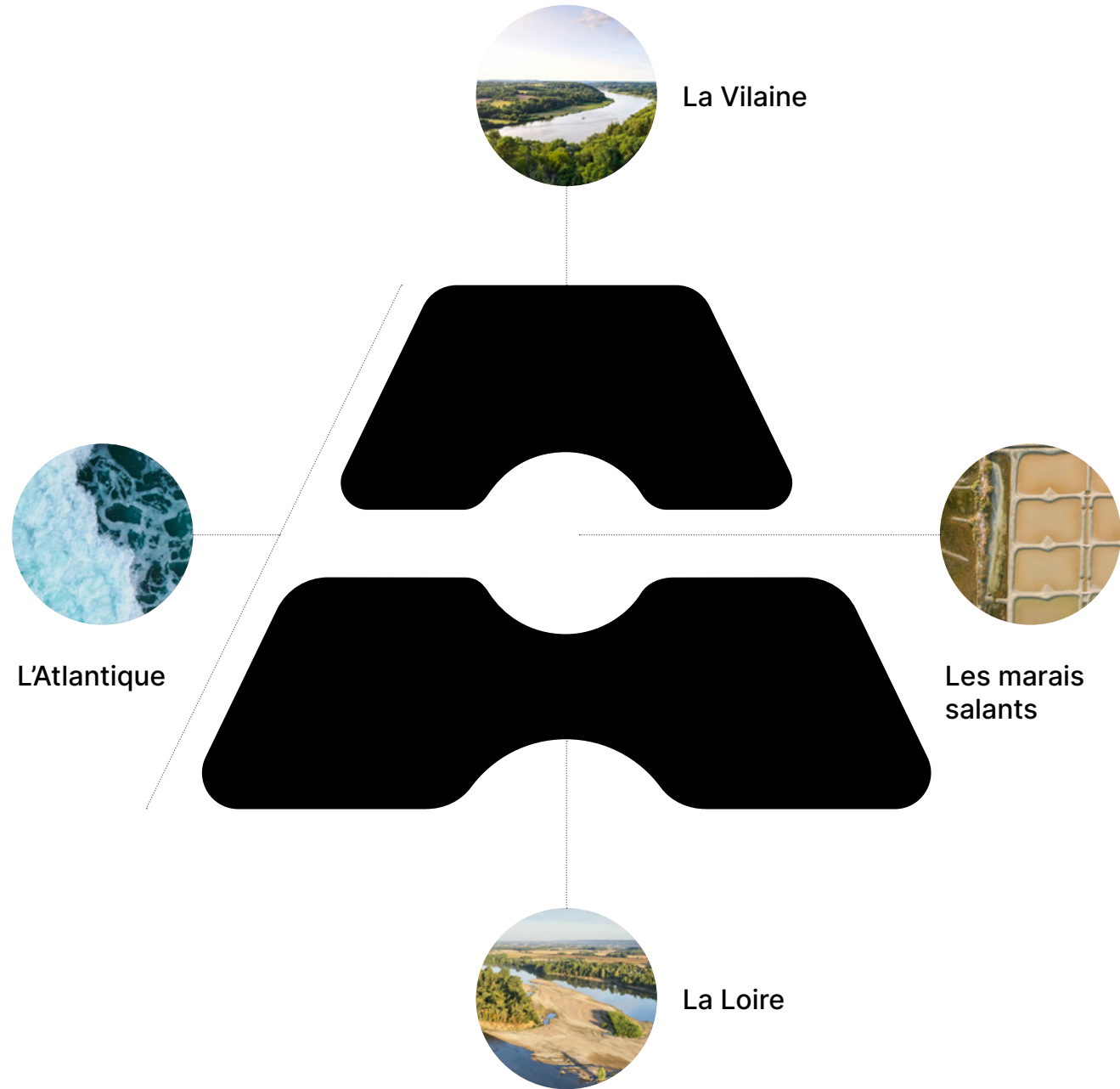

Emblème monochrome

L'emblème CapAtlantique peut être utilisé indépendamment du logo. C'est un atout essentiel de la marque, moderne et facilement reconnaissable.

Utilisé indépendamment, l'emblème devient un élément d'identification à part entière dans le langage visuel de CapAtlantique.

En fonction de vos besoins ou de la lisibilité, l'emblème peut être utilisé en couleur, en noir ou en réserve sur les couleurs de la charte ou une photographie.

Toute autre version n'est pas autorisée.

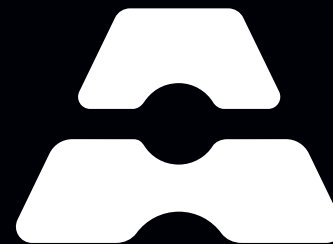
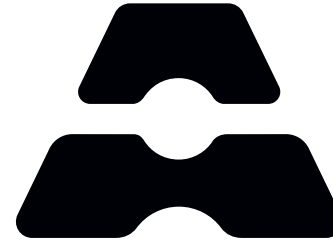

Emblème couleurs

L'emblème CapAtlantique peut être utilisé indépendamment du logo. C'est un atout essentiel de la marque, moderne et facilement reconnaissable.

Utilisé indépendamment, l'emblème devient un élément d'identification à part entière dans le langage visuel de CapAtlantique.

En fonction de vos besoins ou de la lisibilité, l'emblème peut être utilisé en couleur, en noir ou en réserve sur les couleurs de la charte ou une photographie.

Toute autre version n'est pas autorisée.

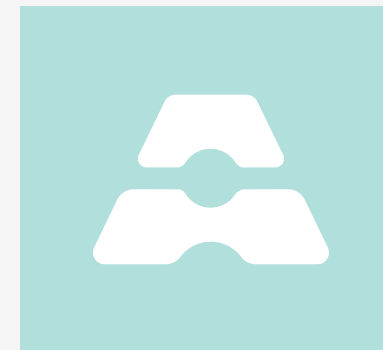
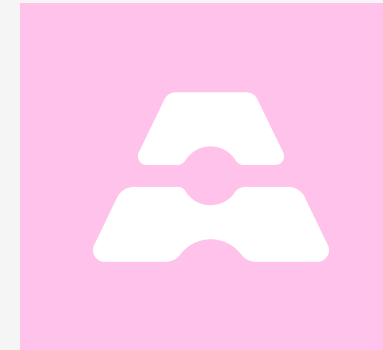

Emblème Plein VS Contour

Il est possible d'utiliser le logotype en version plein ou contour en fonction de vos besoins, sur l'ensemble de vos supports de communication.



Tailles minimales

Pour assurer la visibilité du logo CapAtlantique et de ses différentes versions lors de la reproduction imprimée ou numérique, il est essentiel de respecter les tailles minimales indiquées.

Impression

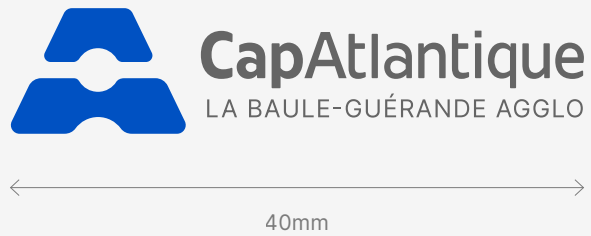

Numérique

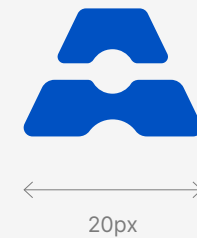

Typographie



Typographie

Inter est la typographie de CapAtlantique.
Elle est claire, lisible, et moderne. Inter doit être utilisée pour toutes les applications, dans la mesure du possible.

Inter est sous licence Open Font, et peut être utilisée dans tous vos produits et projets - imprimés ou numériques, commerciaux ou autres.

Inter

Designed by Rasmus Andersson
Open Font License (OFL) – free, libre and open source.

Typographie

Styles

Inter Thin

Inter Extra light

Inter Light

Inter Regular

Inter Italic

Inter Medium

Inter SemiBold

Inter Bold

Inter ExtraBold

Inter Black

Regular, 36pt

Whereas a common understanding of these rights and freedoms is

Regular, 18pt

No one shall be held in slavery or servitude; slavery and the slave trade shall be prohibited in all their

Regular, 11pt

No one shall be subjected to arbitrary arrest, detention or exile. Everyone is entitled in full equality to a fair and public hearing by an independent and impartial tribunal, in the determination of his rights and obligations and of any criminal charge.

Typographie impactante

Museo est la typographie d'accompagnement.
Museo ne doit être utilisée que pour les titres.
Utilisez cette typographie avec parcimonie
lorsque vous souhaitez une typographie plus
expressive.

Museo

Designed by Jos Buivenga
From exljbris Font Foundry.

Typographie impactante

Styles

Museo 100

Museo 100 *Italic*

Museo 300

Museo 300 Italic

Museo 500

Museo 500 Italic

Museo 700

Museo 700 Italic

Museo 900

Museo 900 Italic

Regular, 22pt

Museo, it all started with my love for “U”. This uppercase letter U came to me as an image in a daydream with both stems bend into semi-slab serifs. Museo is a remarkable semi-serif family with simple, open forms and highly original details.

Regular, 11pt

Lorem ipsum dolor sit amet, consectetur adipiscing elit. Maecenas aliquet arcu eget velit tempus, non volutpat tortor blandit. Donec in nulla interdum, sagittis mi ac, posuere diam. Donec placerat dictum enim in cursus. Praesent ut dolor justo. Integer sed varius nunc. Donec ac metus nulla. Morbi tincidunt tristique sollicitudin. Fusce tempor lectus nec ante volutpat viverra. Curabitur viverra nisi in euismod finibus. Ut dictum, mauris sit amet gravida lacinia, tortor ex dapibus purus, eu mollis elit urna a risus. Phasellus ut augue id sapien tincidunt faucibus non vitae velit

Typographie de substitution

Arial est la typographie de substitution utilisée si Inter n'est pas disponible.

Arial

Designed by Monotype en 1982

Styles

Arial Regular

Arial Italic

Arial Bold

Arial Bold Italic

Regular, 36pt

Whereas a common understanding of these rights and freedoms is

Regular, 18pt

No one shall be held in slavery or servitude; slavery and the slave trade shall be prohibited in all their forms.

Regular, 11pt

No one shall be subjected to arbitrary arrest, detention or exile. Everyone is entitled in full equality to a fair and public hearing by an independent and impartial tribunal, in the determination of his rights and obligations and of any criminal charge.

Typographie

Fonds de couleur

Styro est la typographie utilisée pour créer des fonds de couleurs.

Elle doit être uniquement utilisée dans ce but, jamais comme typographie de texte ou de titre. Un mot ne doit jamais être lisible.

→ Voir chap. *Fonds de couleurs*, p.46

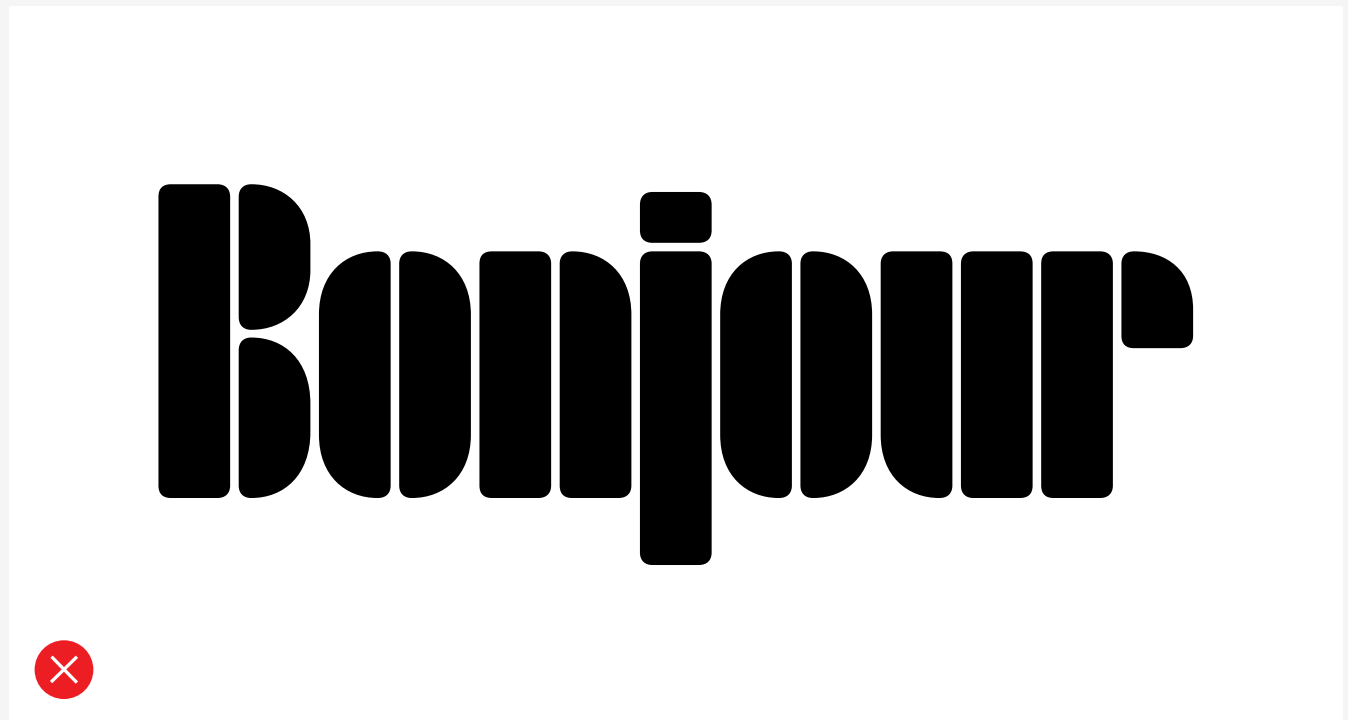
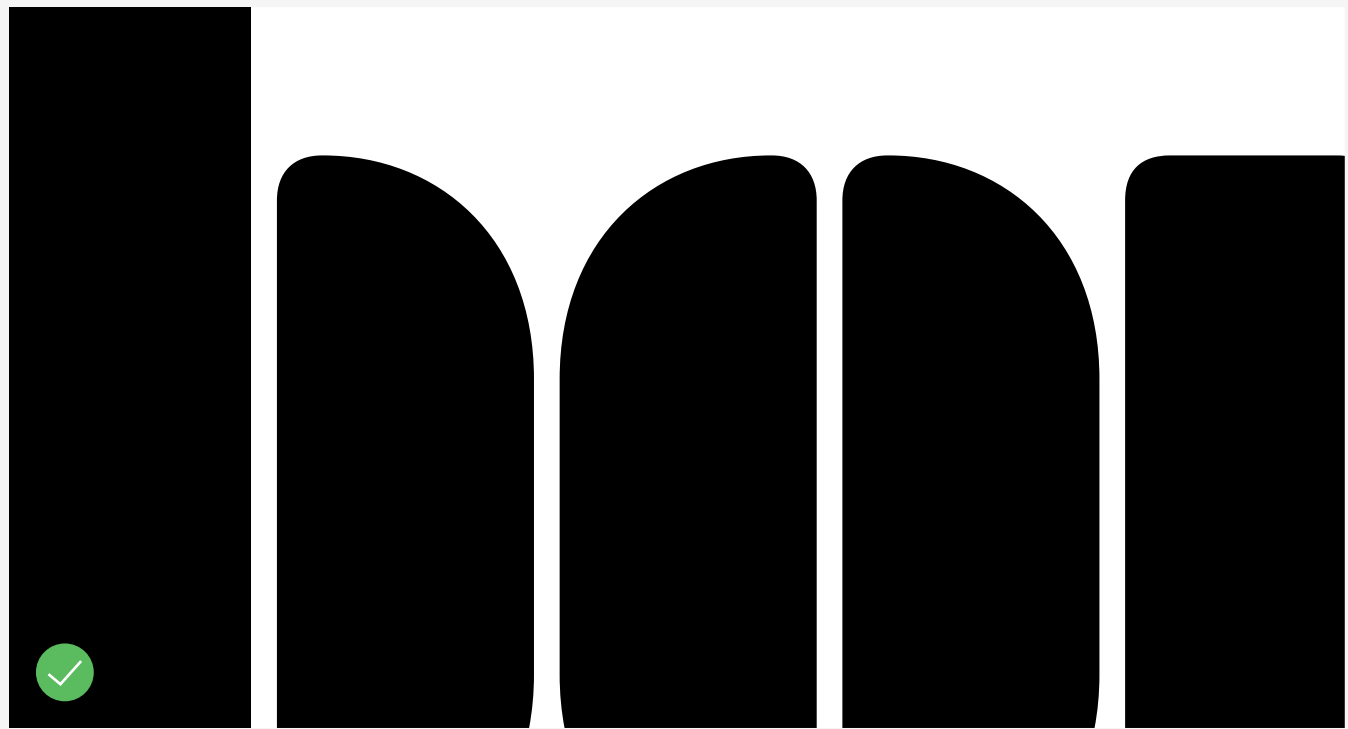

Couleurs

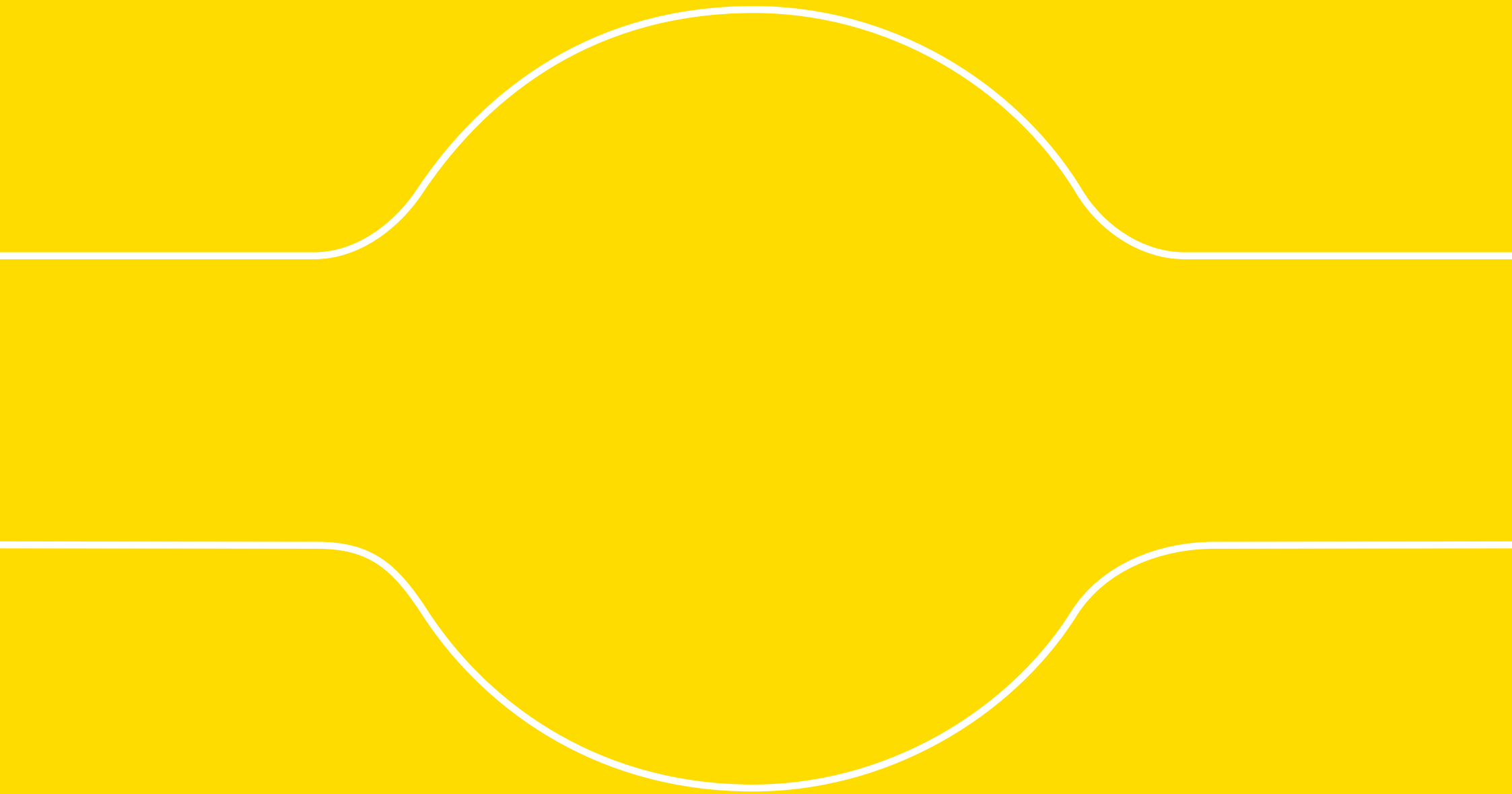

Couleurs

Origine des couleurs

Couleurs principale

Couleurs secondaires

Couleur supplémentaires

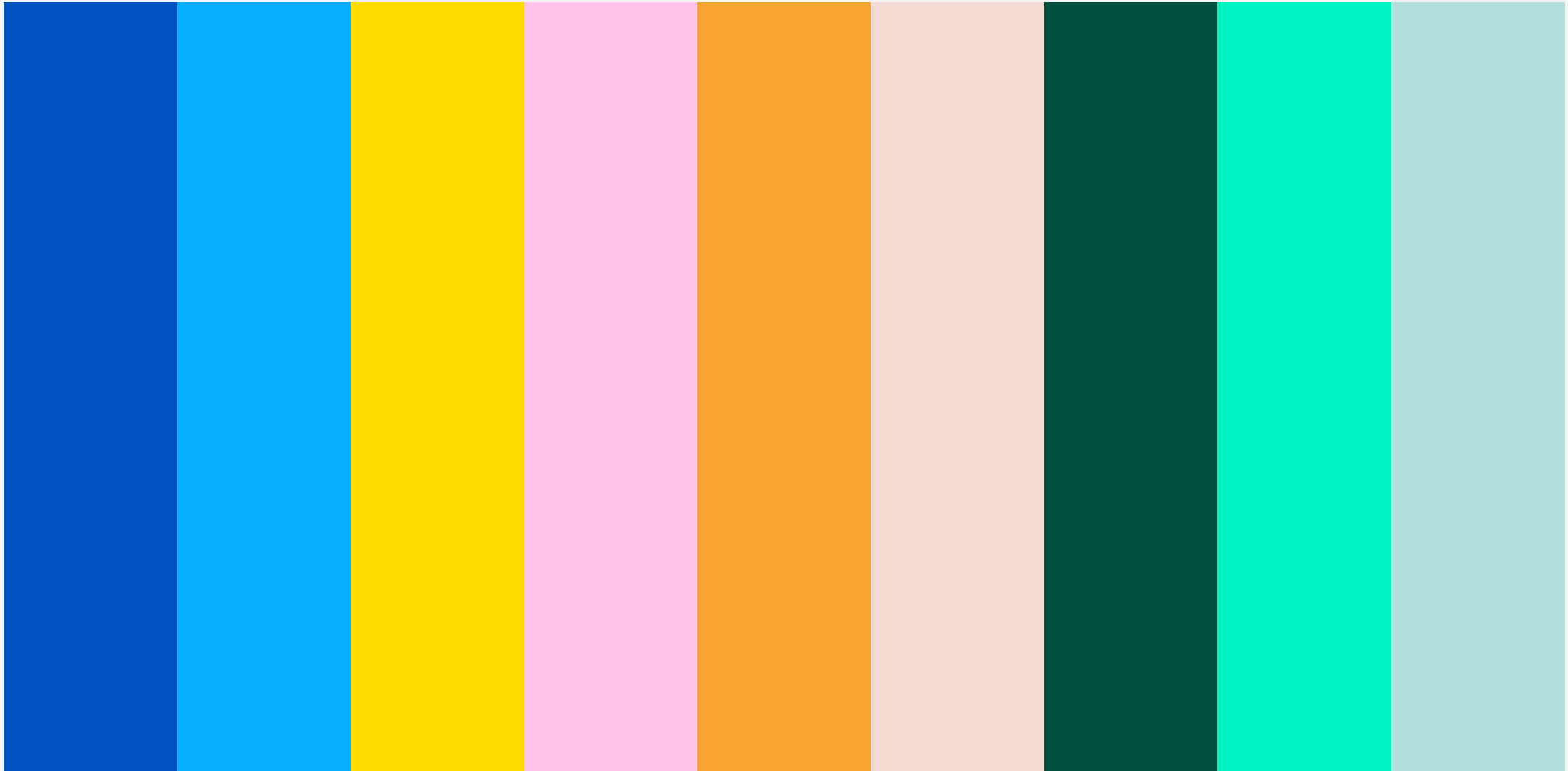

Origine des couleurs



Couleur principale

Les couleurs de la charte CapAtlantique sont vibrantes et modernes.

La couleur principale est le bleu

CapAtlantique, elle sera par défaut.

Toutes les couleurs peuvent servir pour créer des fonds colorés ainsi que des motifs de couleurs.

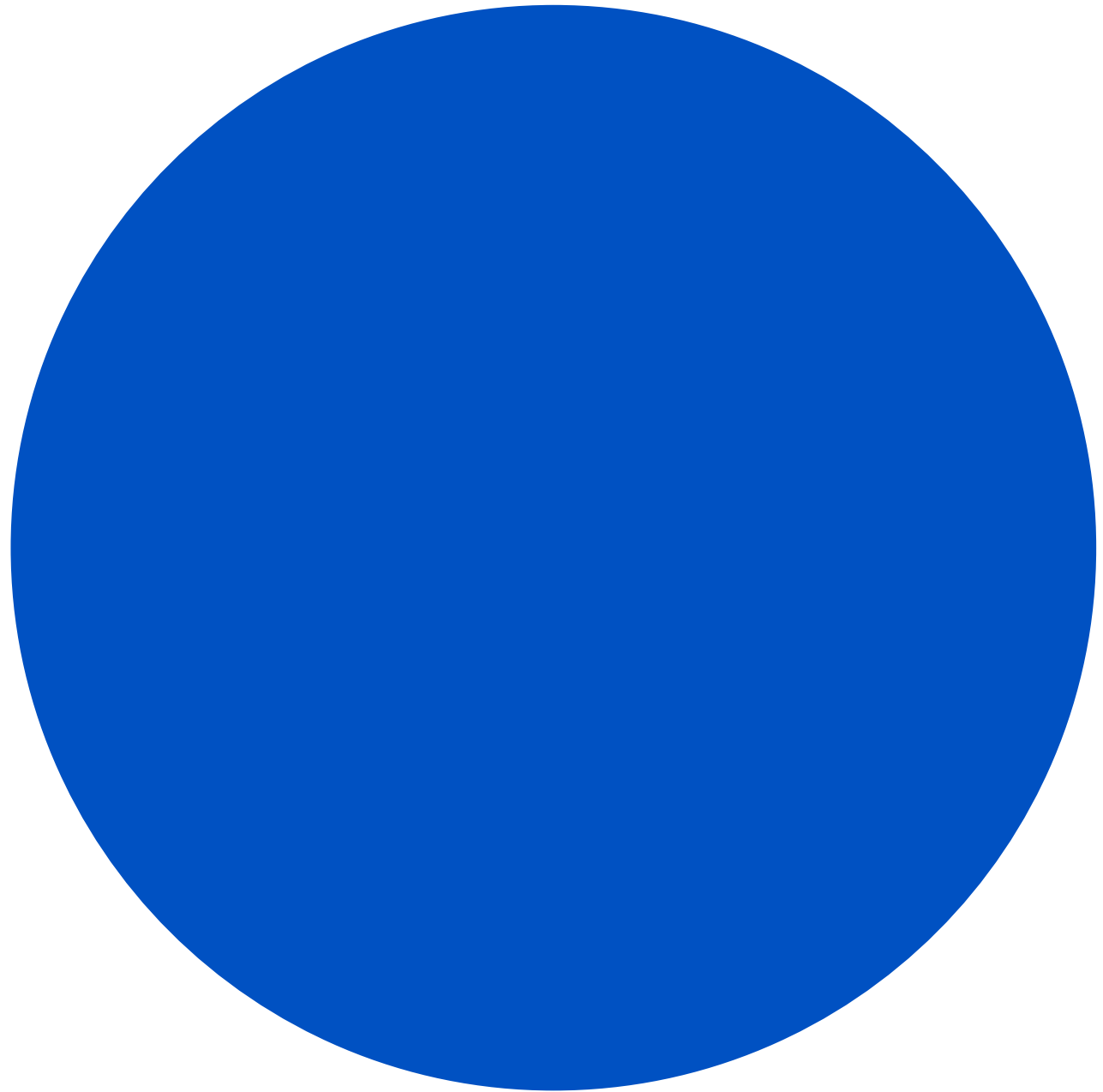

Bleu CAP RGB R30 G70 B180
CMYK C100 M79 Y0 K0
WEB #1e46b4

Couleurs secondaires

Les couleurs de la charte CapAtlantique sont vibrantes et modernes.

La couleur principale est le bleu CapAtlantique, elle sera par défaut.

Toutes les couleurs peuvent servir pour créer des fonds colorés ainsi que des motifs de couleurs.

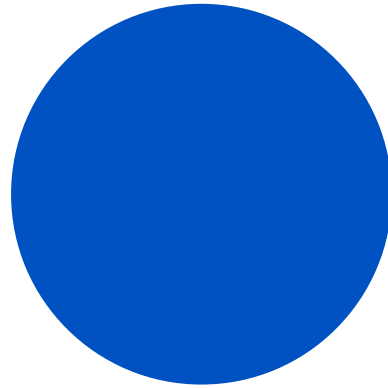

Bleu CAP
RGB R30 G70 B180
CMYK C100 M79 Y0 K0
WEB #1e46b4

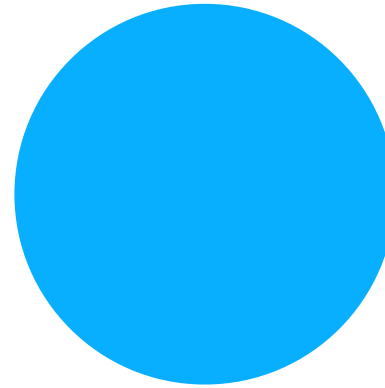

Bleu Mer
RGB R73 G163 B255
CMYK C64 M19 Y0 K0
WEB #49a3ff

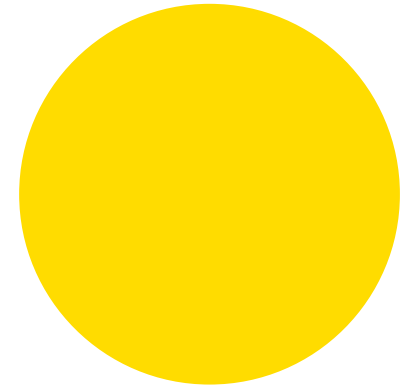

Jaune Soleil
RGB R255 G216 B0
CMYK C0 M10 Y100 K0
WEB #ffd800

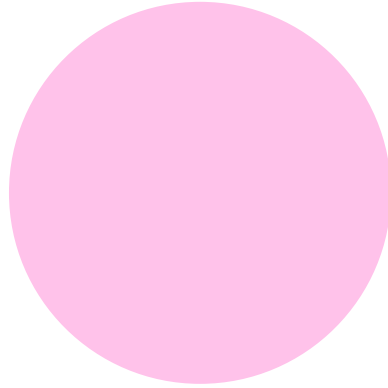

Rose Vie
RGB R250 G89 B229
CMYK C0 M29 Y0 K0
WEB #fabde5

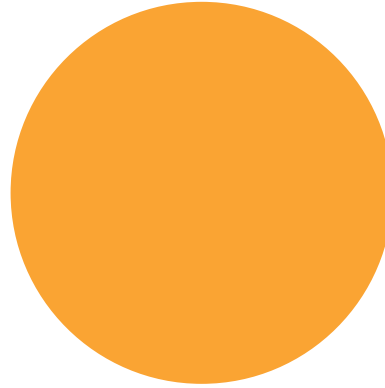

Orange Sable
RGB R233 G158 B64
CMYK C0 M41 Y90 K0
WEB #ffa33b

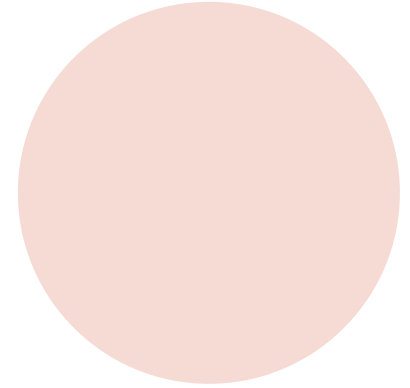

Rose Marais
RGB R238 G216 B208
CMYK C2 M15 Y11 K0
WEB #eed8d0

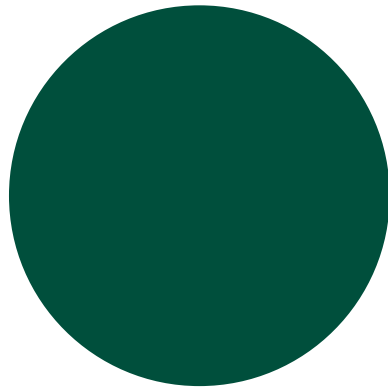

Vert Brière
RGB R27 G68 B53
CMYK C92 M42 Y77 K42
WEB #1b4435

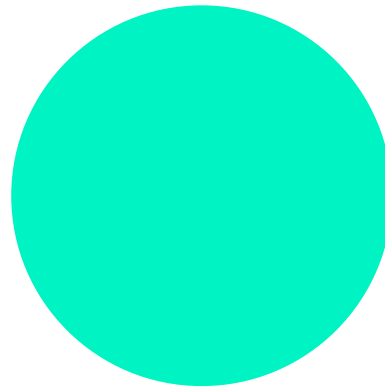

Vert Eau
RGB R0 G237 B89
CMYK C76 M0 Y43 K0
WEB #00e6bd

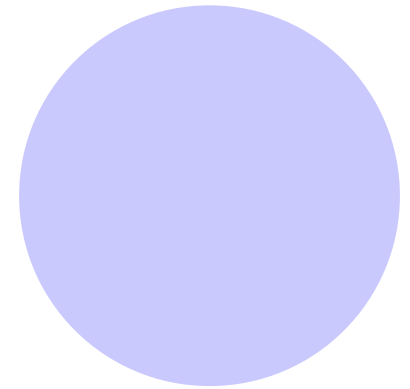

Violet Rivière
RGB R195 G194 B250
CMYK C18 M18 Y0 K0
WEB #c3c2fa

Couleurs supplémentaires

Les couleurs de la charte CapAtlantique sont vibrantes et modernes.

La couleur principale est le bleu CapAtlantique, elle sera par défaut.

Toutes les couleurs peuvent servir pour créer des backgrounds colorés ainsi que des motifs de couleurs.

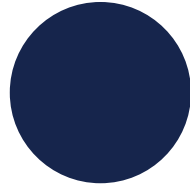

RGB R24 G33 B65
CMYK C100 M90 Y40 K40
WEB #182140

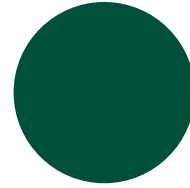

RGB R24 G33 B65
CMYK C100 M90 Y40 K40
WEB #182140

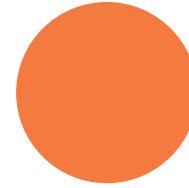

RGB R222 G117 B67
CMYK C0 M65 Y82 K0
WEB #de7543

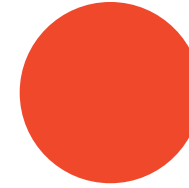

RGB R233 G74 B45
CMYK C0 M87 Y93 K0
WEB #e94a2d

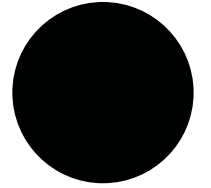

RGB R2 G3 B3
CMYK C25 M25 Y25 K100
WEB #000000

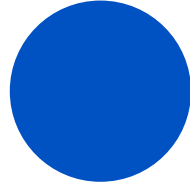

RGB R30 G70 B180
CMYK C100 M79 Y0 K0
WEB #1e46b4

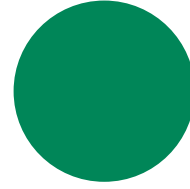

RGB R0 G120 B79
CMYK C100 M20 Y84 K7
WEB #00784f

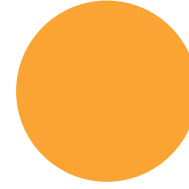

RGB R233 G158 B64
CMYK C0 M41 Y90 K0
WEB #ffa33b

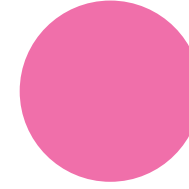

RGB R228 G107 B169
CMYK C0 M71 Y0 K0
WEB #e46ba9

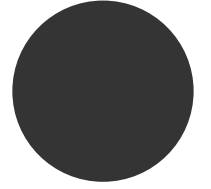

RGB R46 G46 B46
CMYK C69 M63 Y62 K57
WEB #2e2e2e

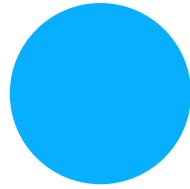

RGB R73 G163 B255
CMYK C64 M19 Y0 K0
WEB #49a3ff

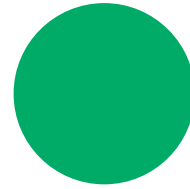

RGB R44 G57 B96
CMYK C88 M1 Y82 K0
WEB #2c9d60

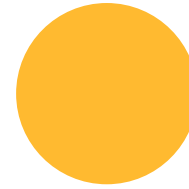

RGB R244 G180 B66
CMYK C0 M30 Y90 K0
WEB #ff4b42

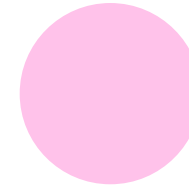

RGB R250 G89 B229
CMYK C0 M29 Y11 K0
WEB #fabde5

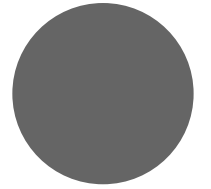

RGB R90 G90 B90
CMYK C60 M52 Y51 K21
WEB #5a5a5a

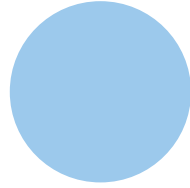

RGB R151 G197 B255
CMYK C36 M9 Y0 K0
WEB #97c5ff

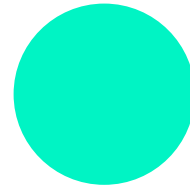

RGB R0 G237 B89
CMYK C76 M0 Y43 K0
WEB #00edbd

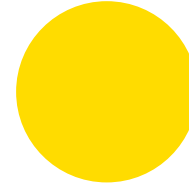

RGB R255 G216 B0
CMYK C0 M10 Y100 K0
WEB #ffd800

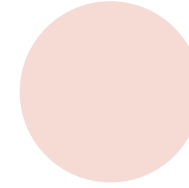

RGB R238 G216 B208
CMYK C2 M15 Y11 K0
WEB #eed6d0

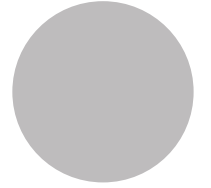

RGB R180 G180 B180
CMYK C26 M21 Y21 K0
WEB #b4b4b4



RGB R195 G194 B250
CMYK C18 M18 Y0 K0
WEB #c3c2fa

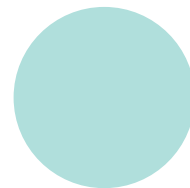

RGB R178 G216 B214
CMYK C30 M0 Y15 K0
WEB #b1d8d5

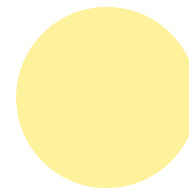

RGB R252 G240 B153
CMYK C1 M1 Y48 K0
WEB #fcf099

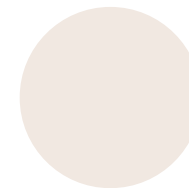

RGB R237 G229 B221
CMYK C4 M7 Y9 K0
WEB #ede5dd



RGB R229 G229 B229
CMYK C7 M5 Y6 K0
WEB #e5e5e5



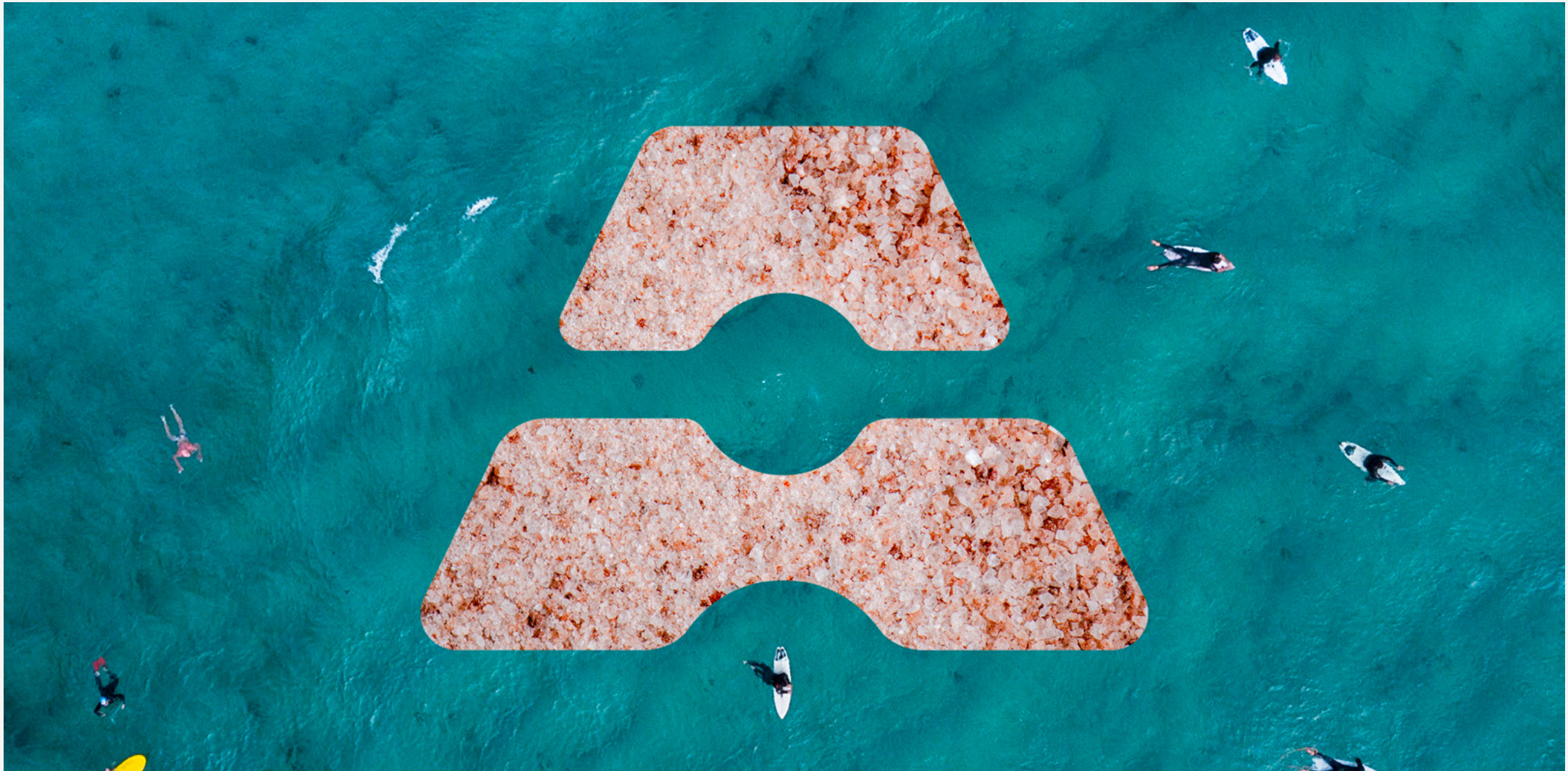

L'emblème comme fenêtre sur le territoire

L'emblème peut être utilisé comme élément graphique sur vos différents supports de communication.

Privilégiez l'emblème en grand au centre de votre composition pour donner plus d'impact à vos visuels de communication.

Implémenter des photos dans l'emblème pour montrer la diversité du territoire.



L'emblème comme fenêtre sur le territoire

Double visuel

Montrer la diversité du territoire en utilisant plusieurs visuels dans l'emblème. Chaque forme peut être utilisée pour symboliser une parcelle, un service, une richesse du territoire.

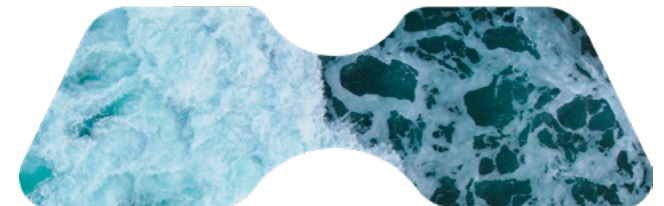

L'emblème comme fenêtre sur le territoire

Double visuel

Si vous utilisez un double visuel dans l'emblème, n'utilisez alors jamais de photos pour vos fonds, afin de ne pas surcharger vos visuels de communication. Privilégiez les fonds blancs ou les couleurs claires de la charte CapAtlantique.



L'emblème comme fenêtre sur le territoire

Visuel unique

Vous pouvez utiliser un seul visuel sur l'ensemble de l'emblème.
Utiliser le blanc, les couleurs de la charte en fond ou une autre photographie.
Faites bien attention à ne pas surcharger vos visuels en privilégiant des photographies d'atmosphères ou de textures.



L'emblème comme fenêtre sur le territoire

Superposition

Faites bien attention à ne pas surcharger vos visuels et privilégiez toujours des photographies d'atmosphères ou de textures.

Jouez avec les photographies et les superpositions d'images, afin de créer des émotions. Que vous évoque CapAtlantique? Suscitez des émotions de tranquillité, de paix, et de bien-être associés au territoire.



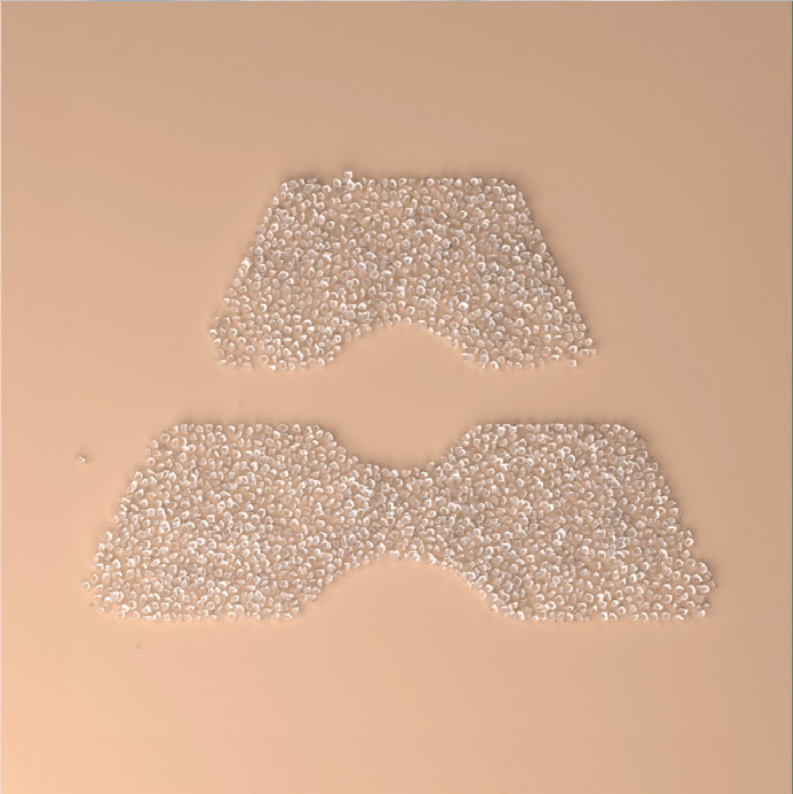

L'emblème comme fenêtre sur le territoire

Incrustation

Jouer avec les photographies et des éléments qui entrent et sortent de l'emblème, pour créer des visuels variés et dynamiques.

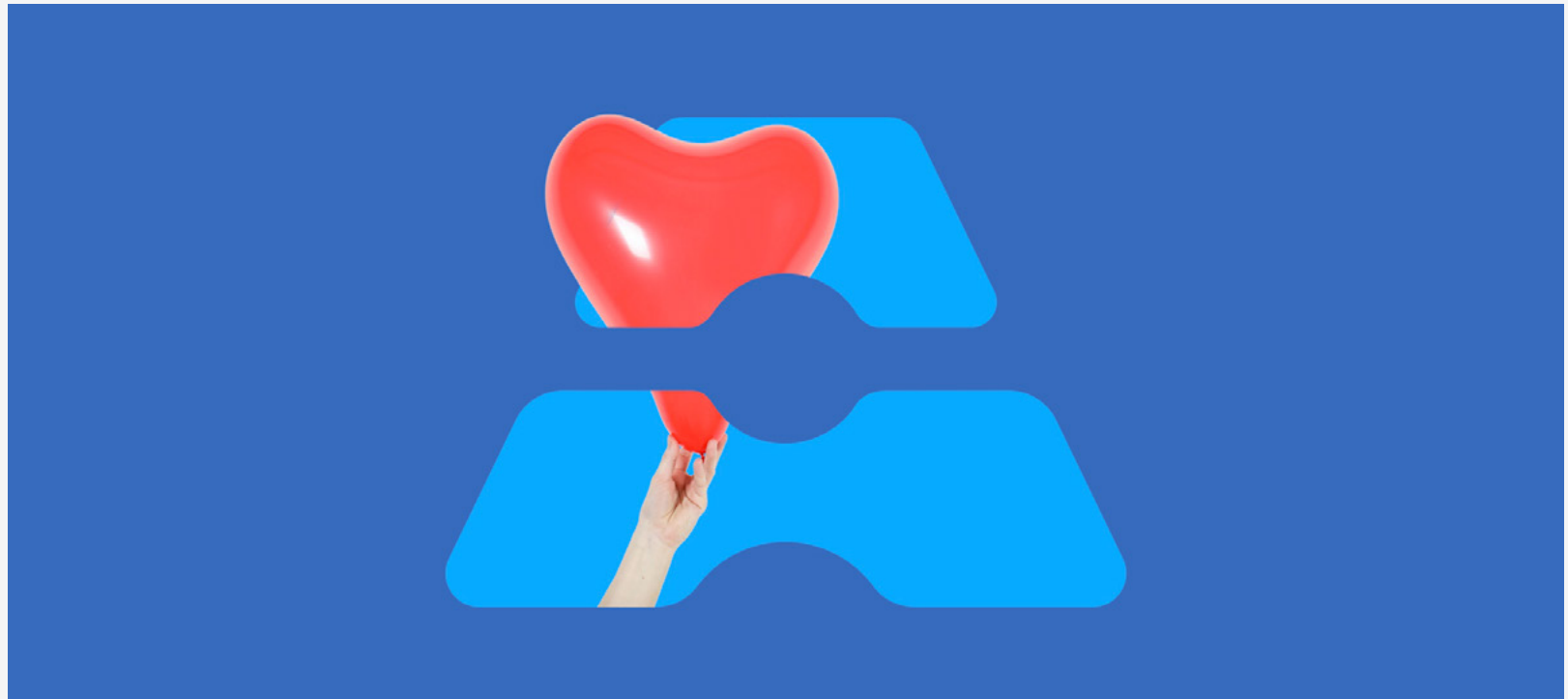

Le motif CapAtlantique

Le motif est créé à partir de l'emblème CapAtlantique. Il représente la grande diversité du territoire.

Respectez bien la construction du motif et utilisez toujours un fond blanc lorsque vous intégrez des photos dans le motif.

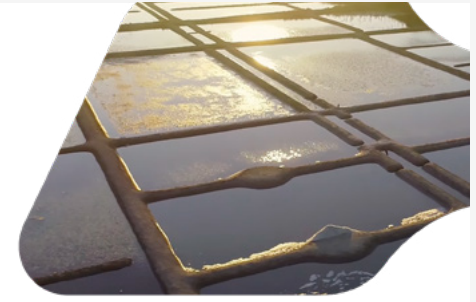
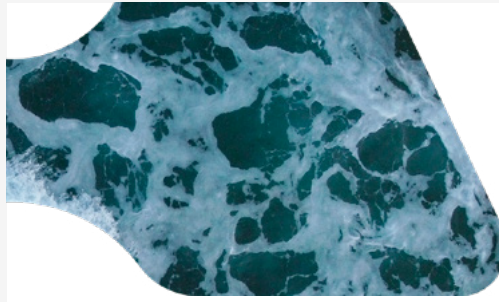

Le motif CapAtlantique

Le motif peut être utilisé entièrement sur l'ensemble du support ou il peut être décomposé pour créer une impression de mouvement sur vos visuels de communication.

Utilisez toujours un fond blanc lorsque vous intégrez des photos dans le motif.

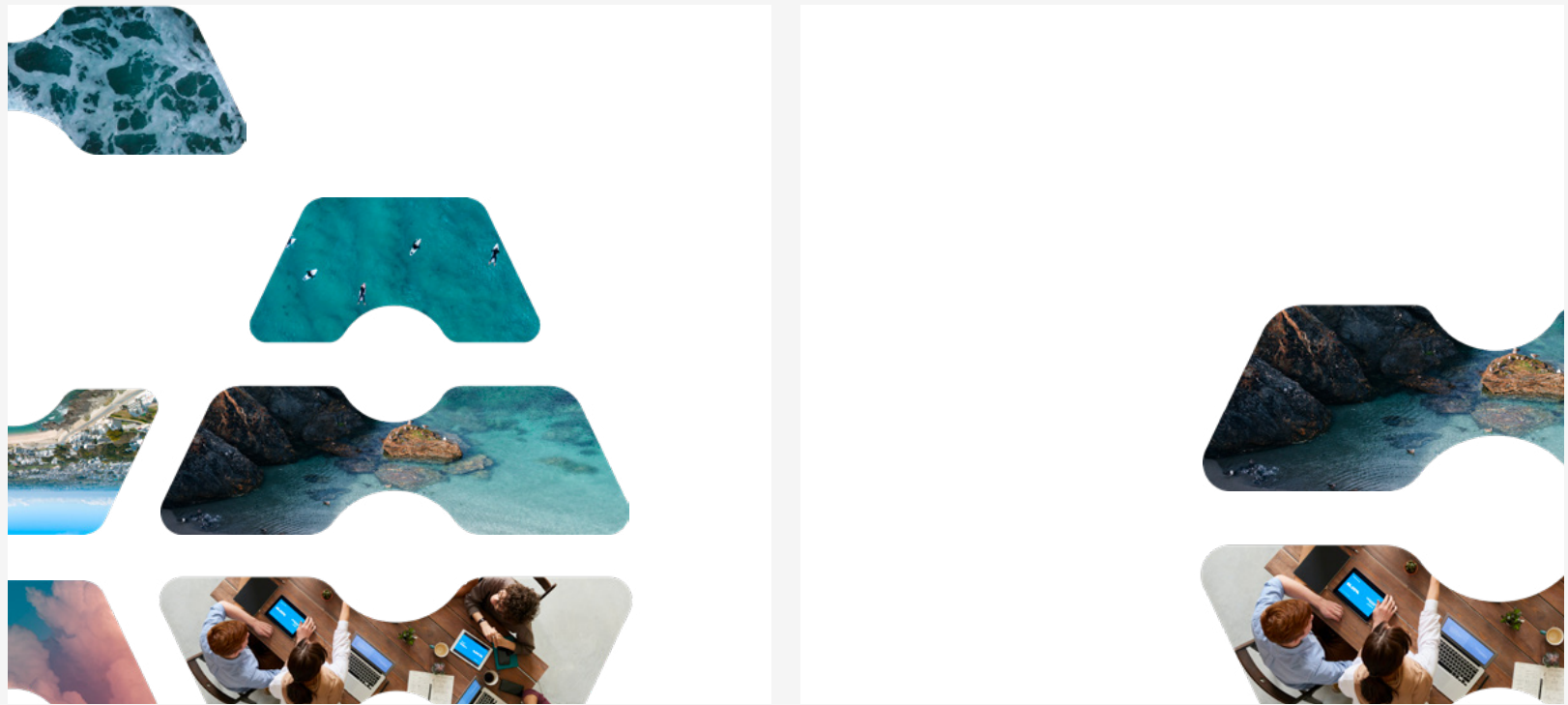

Motif Construction

Le motif est créé à partir de l'emblème CapAtlantique. Le motif est inversé et répété en grille. Les marges dans et entre les emblèmes sont toujours les mêmes.

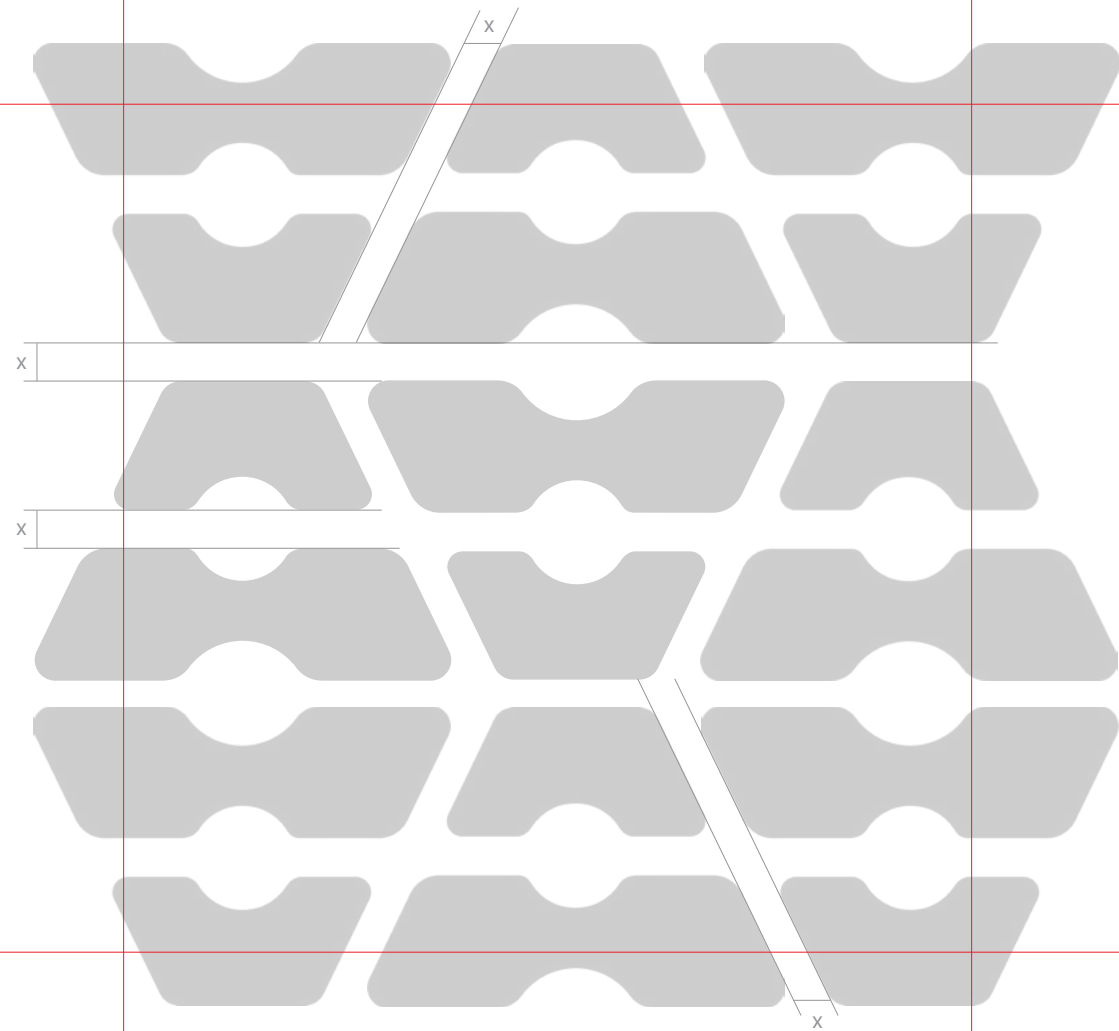

Motif Application



Motif Application



Pictogrammes

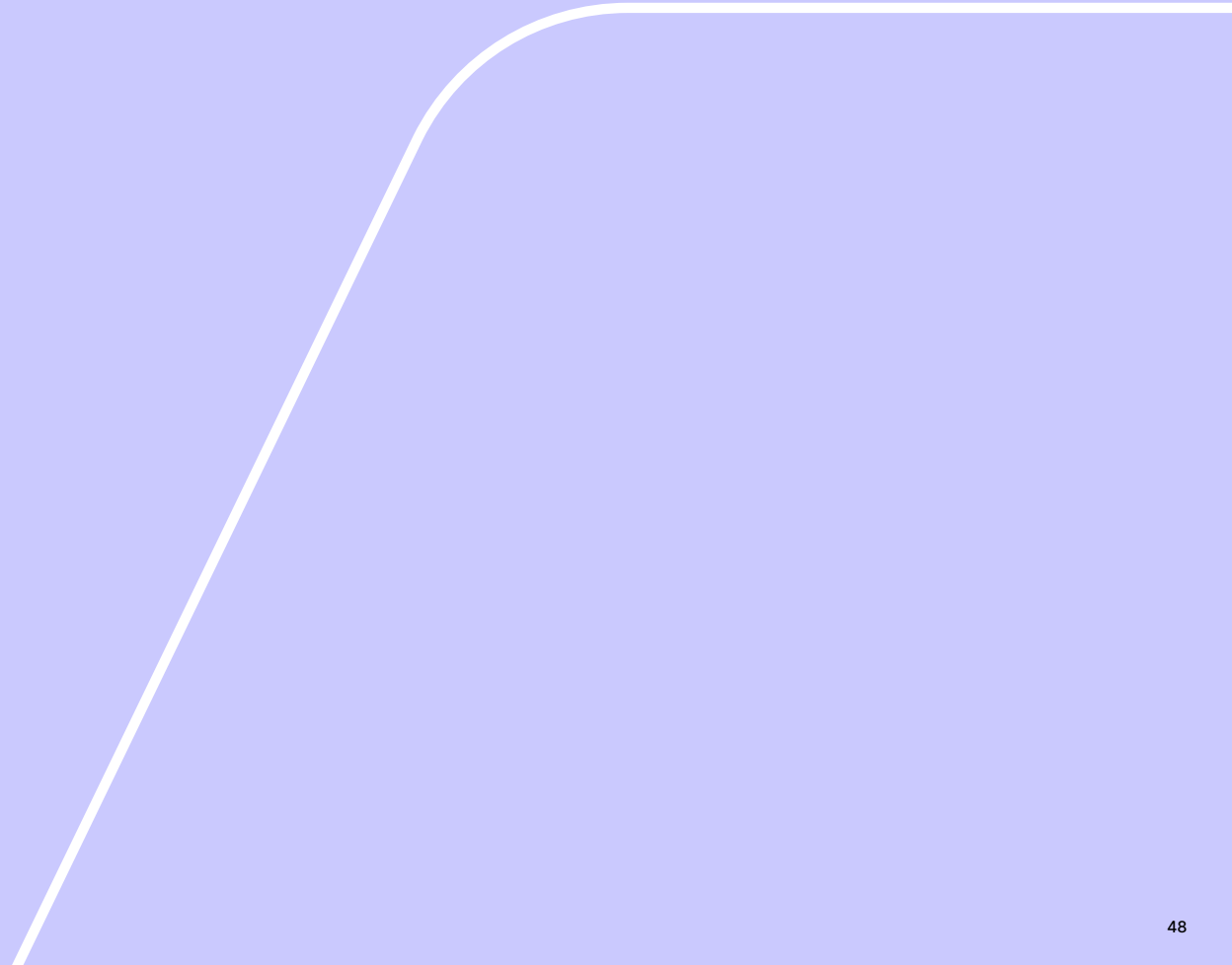

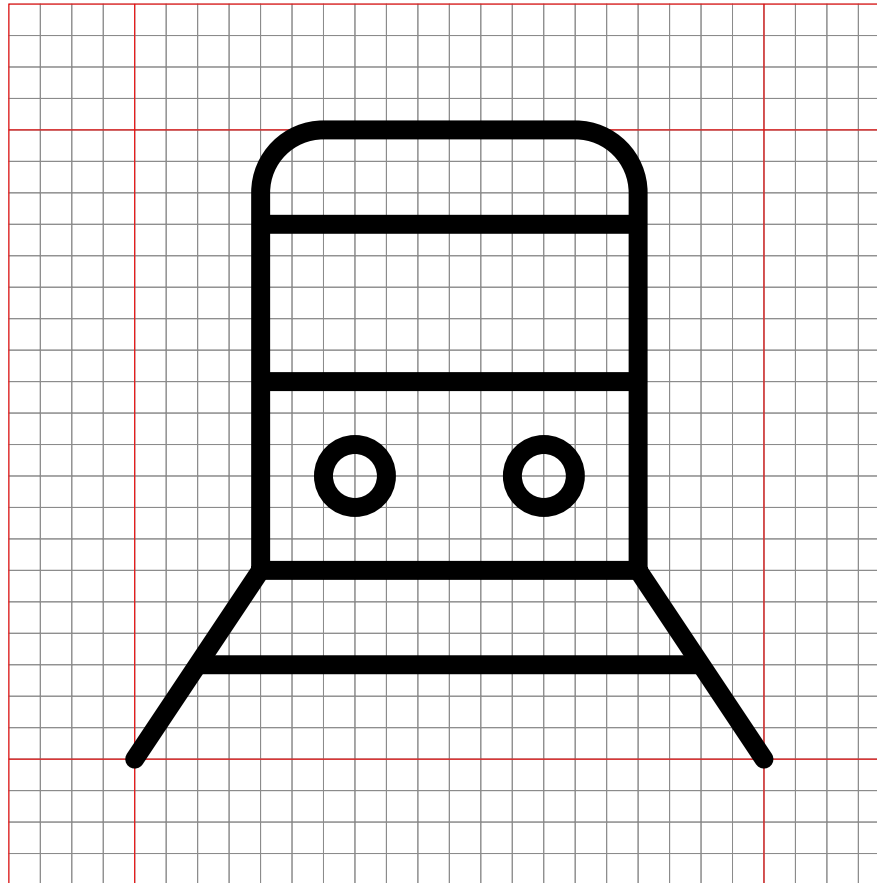

Pictogrammes

Les pictogrammes CapAtlantique sont créés à partir d'une grille de 28X28 cases afin d'avoir une unité entre toutes les icons. Utilisez toujours la même grille ainsi que la même épaisseur de ligne lorsque vous créez de nouveaux pictogrammes.

Les pictogrammes CapAtlantique utilisent des lignes et formes arrondis pour une expression plus chaleureuse et un rappel du logotype.

Les pictogrammes peuvent être utilisés à tout moment dans l'ensemble de vos communications.

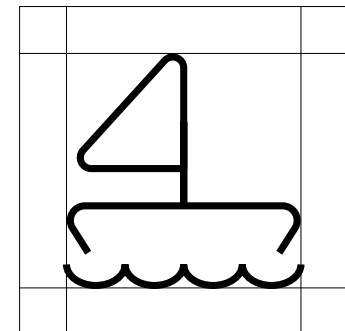
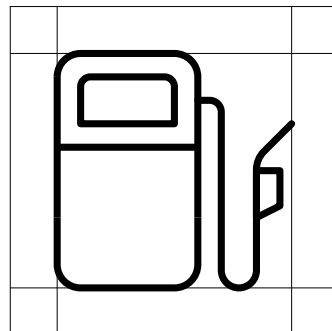
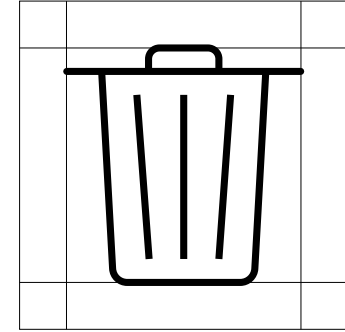
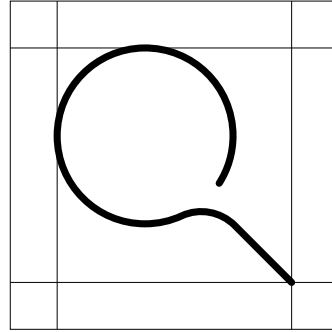

Pictogrammes

Construction

Les pictogrammes CapAtlantique sont créés à partir d'une grille de 28X28 cases afin d'avoir une unité entre toutes les icons. Utilisez toujours la même grille ainsi que la même épaisseur de ligne lorsque vous créez de nouveaux pictogrammes.

Les pictogrammes CapAtlantique utilisent des lignes et formes arrondis pour une expression plus chaleureuse et un rappel du logotype.

Les pictogrammes peuvent être utilisés à tout moment dans l'ensemble de vos communications.

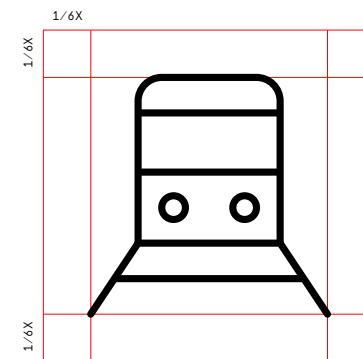
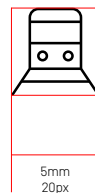
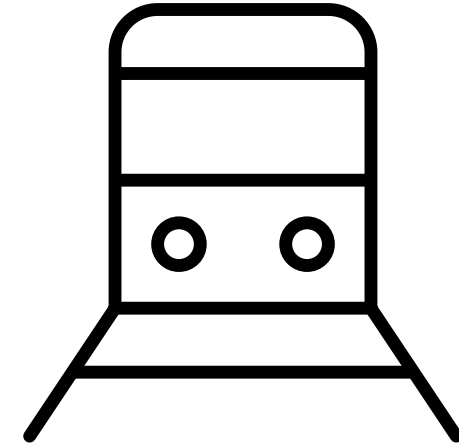
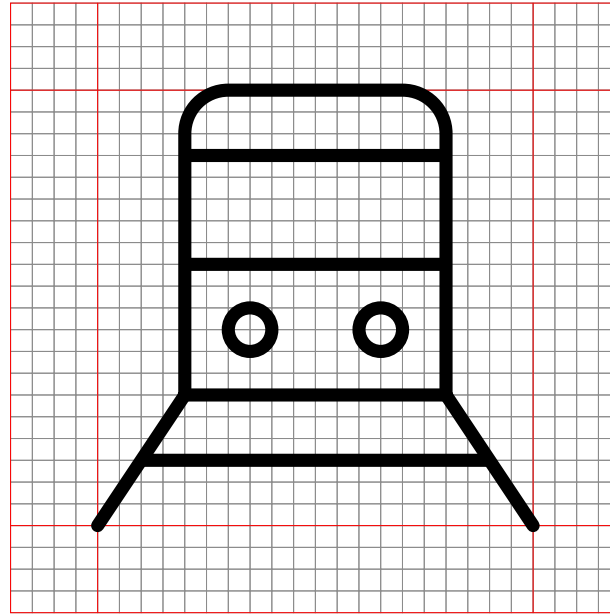

Fonds de couleurs

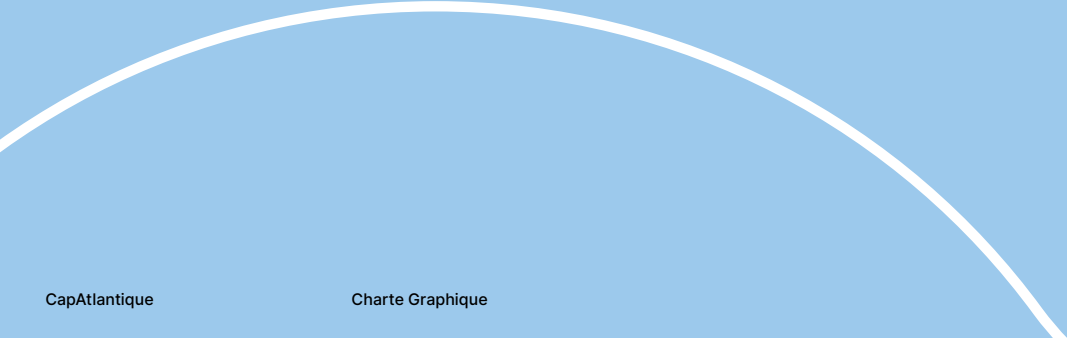



Fonds de couleurs

Les fonds de couleurs CapAtlantique apportent une touche moderne et dynamique à l'ensemble de l'identité. Ils seront principalement utilisés en background.

Vous êtes libres de choisir lequel conviendra le mieux à vos supports.

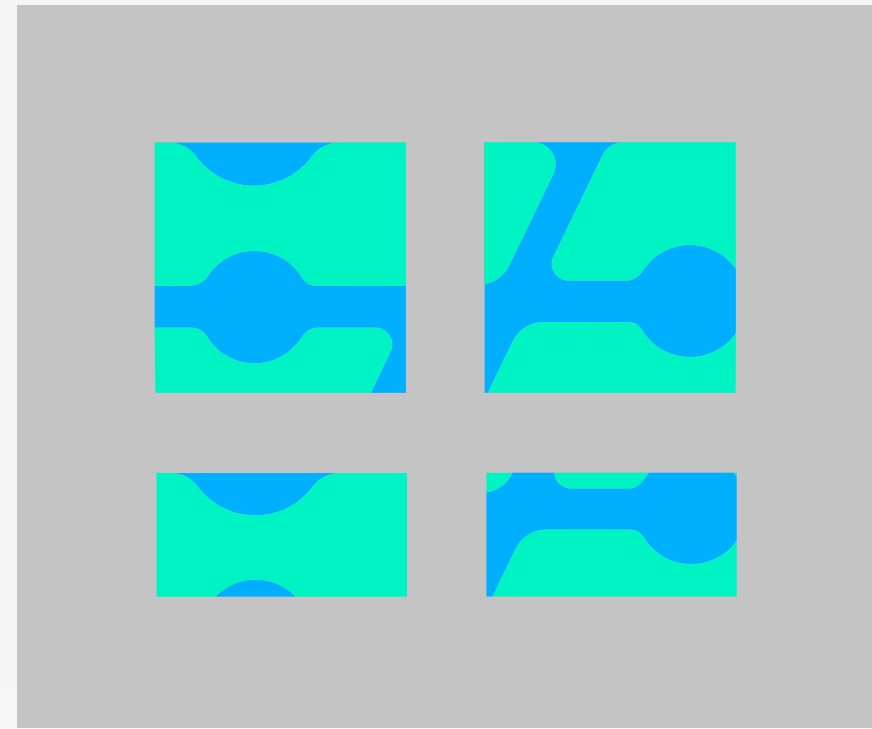
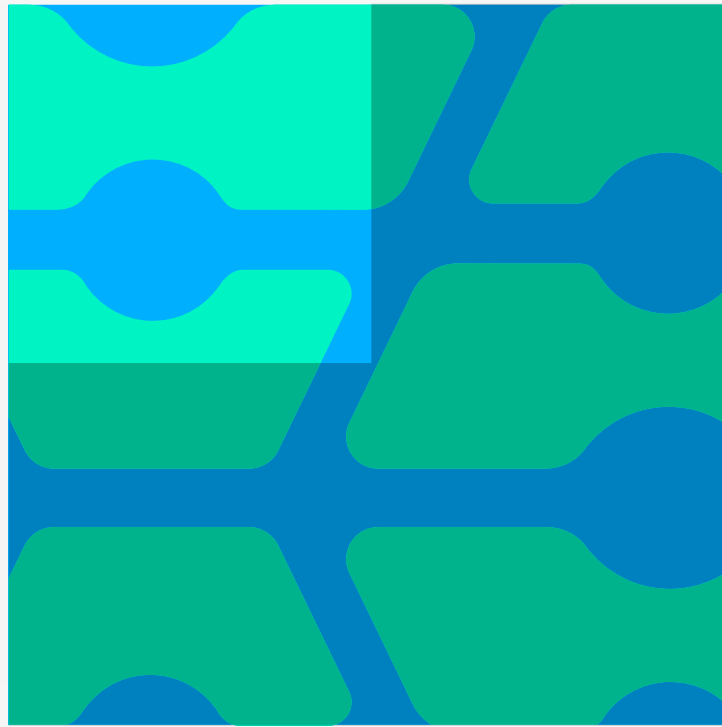

Fonds de couleurs

Dans l'exemple ci-contre la font Styro est utilisée pour faire image dans le visuel.

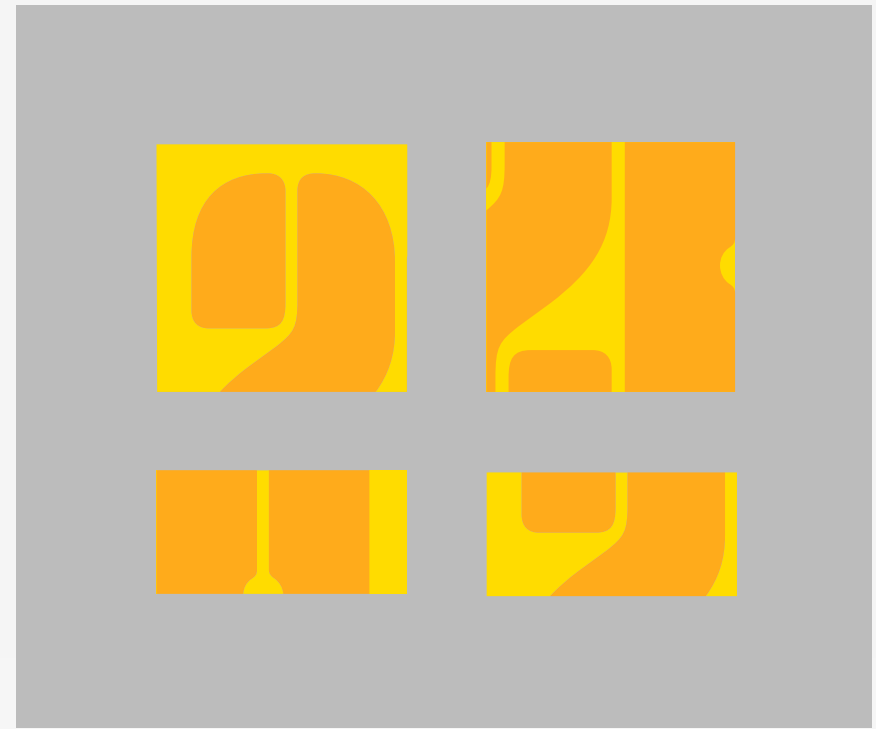

Fonds de couleurs

Les fonds de couleurs CapAtlantique apportent une touche moderne et dynamique à l'ensemble de l'identité. Ils seront principalement utilisés en background.

Vous êtes libres de choisir lequel conviendra le mieux à vos supports.

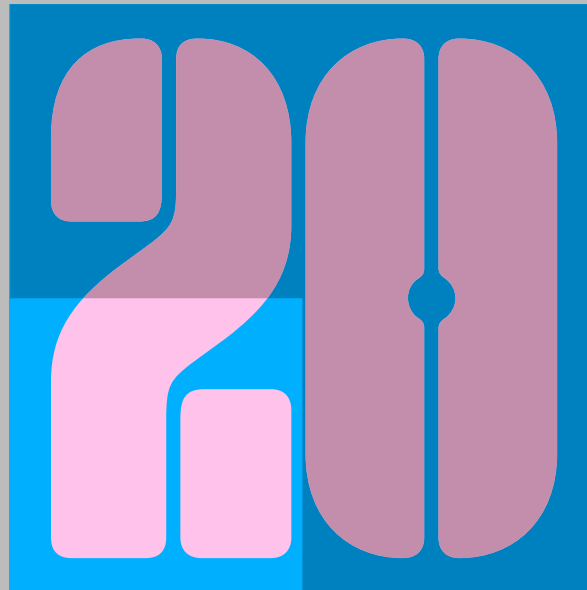
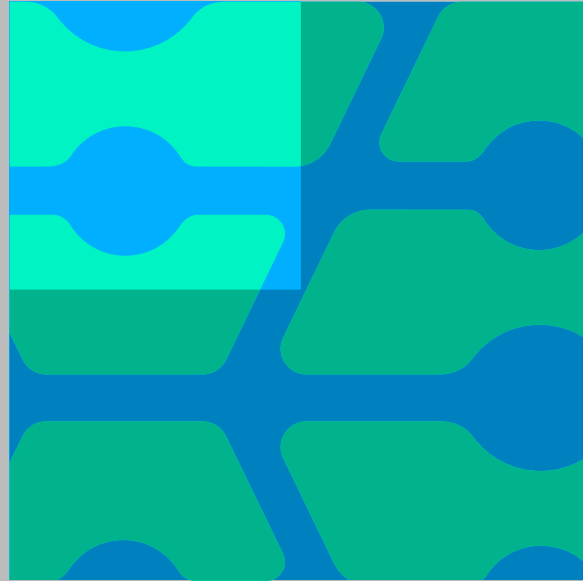

Fonds de couleurs

Les fonds de couleurs CapAtlantique apportent une touche moderne et dynamique à l'ensemble de l'identité. Ils seront principalement utilisés en background.

Vous êtes libres de choisir lequel conviendra le mieux à vos supports.

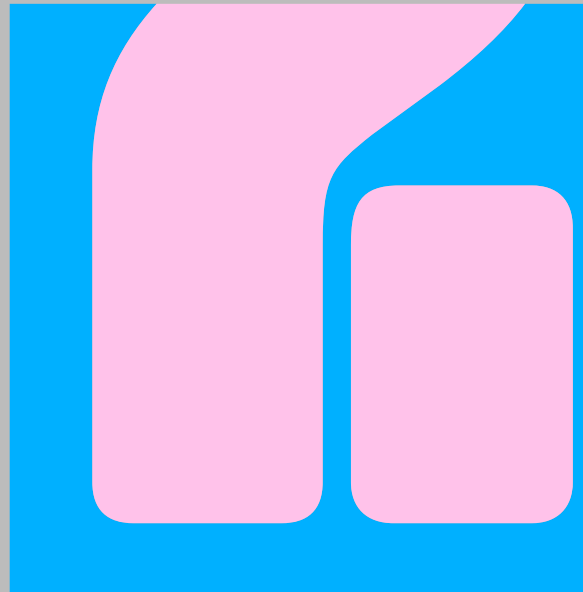
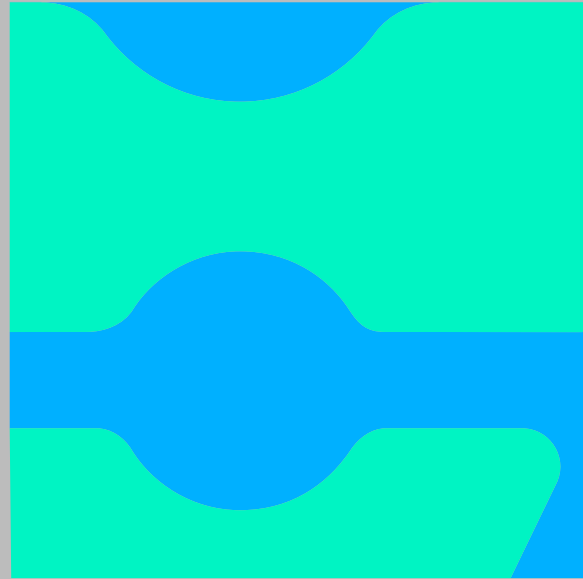

Application des fonds de couleurs

Exemple d'application des fonds de couleurs.

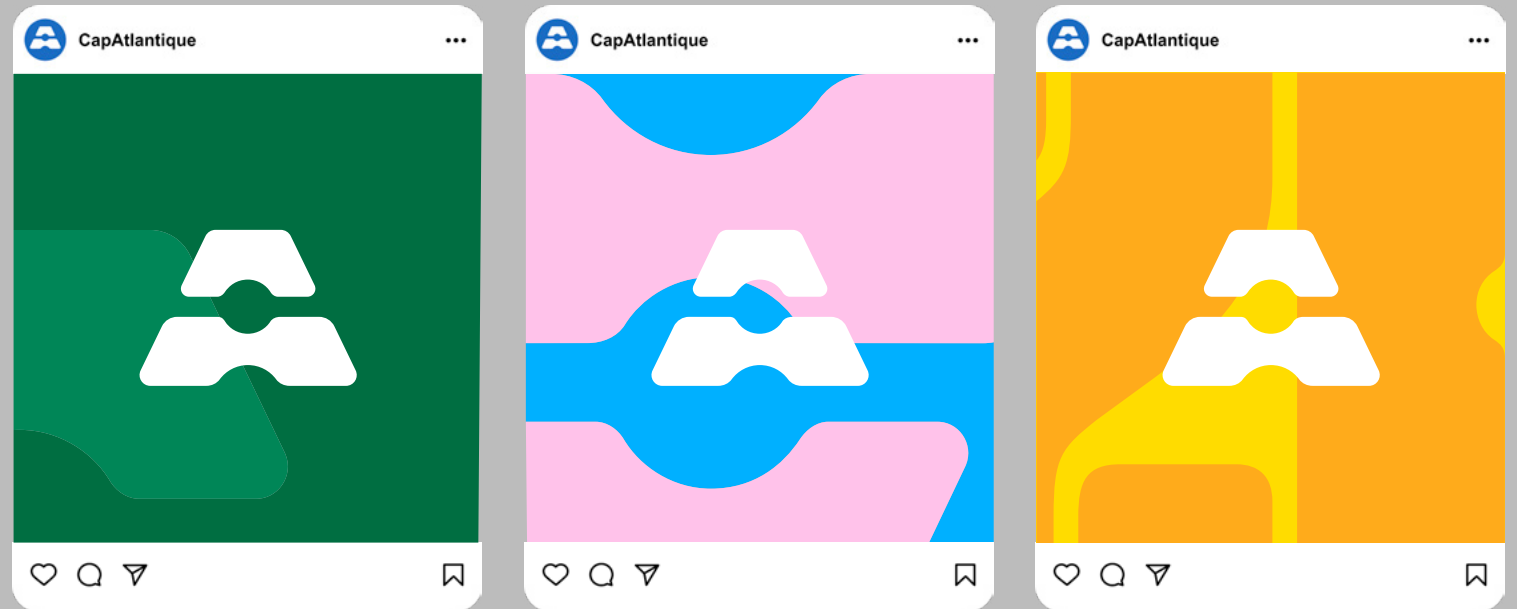

Application des fonds de couleurs

Exemple d'application des fonds de couleurs. Pour varier vos communications, il est possible de remplacer une couleur par une image.

Projet d'un nouveau stade

3—21 juin
Conférence

→ Découvrir

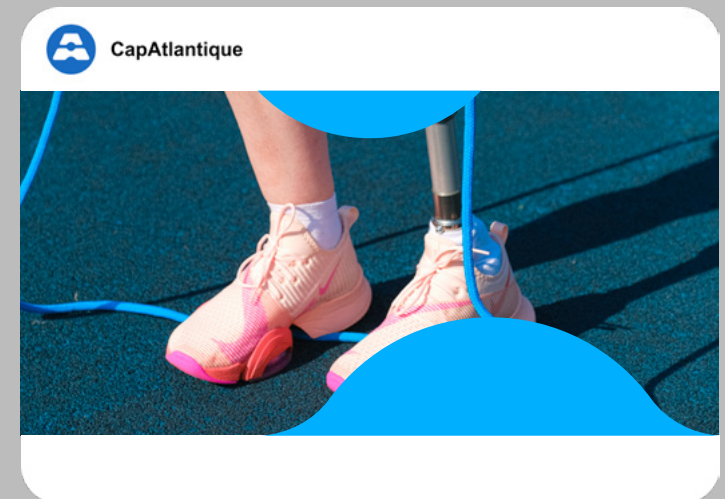

Photographies

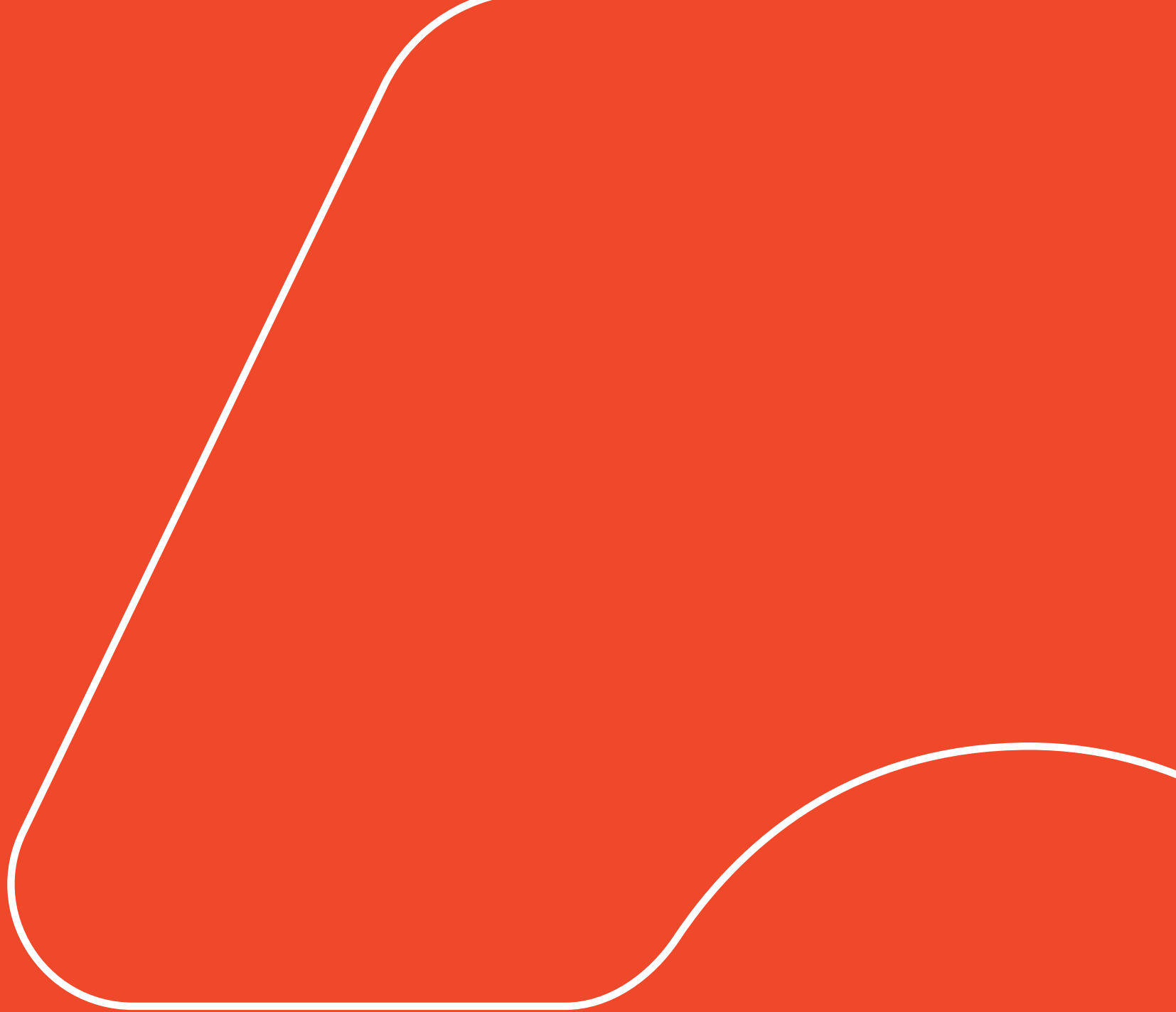

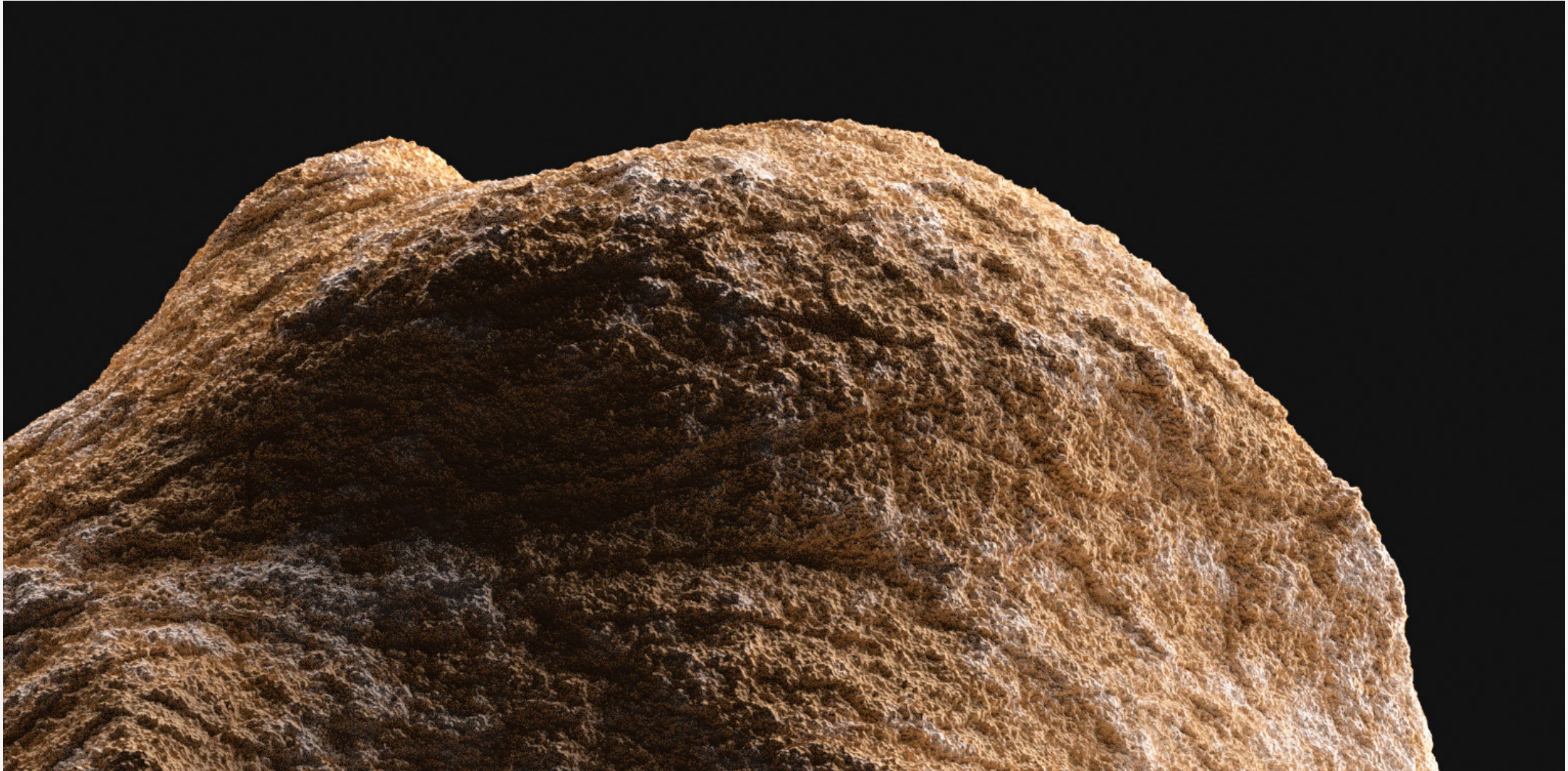

Do and Don't

Les photos doivent mettre en avant l'humain, l'émotion, ainsi que la richesse du territoire CapAtlantique.

Éviter l'utilisation des photos stéréotypées auxquelles l'utilisateur ne pourra ni s'identifier ni se projeter. Éviter les photographies ternes, sombres, et mal cadrées.

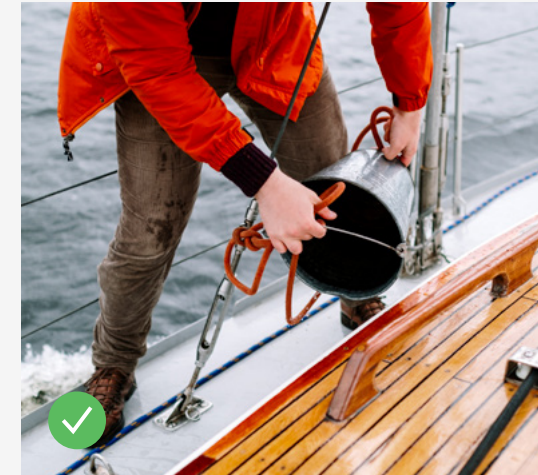
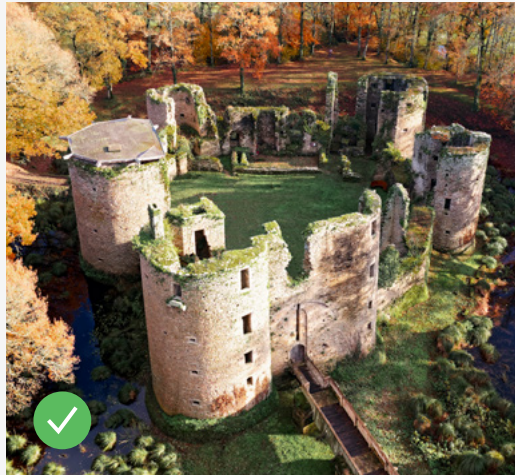
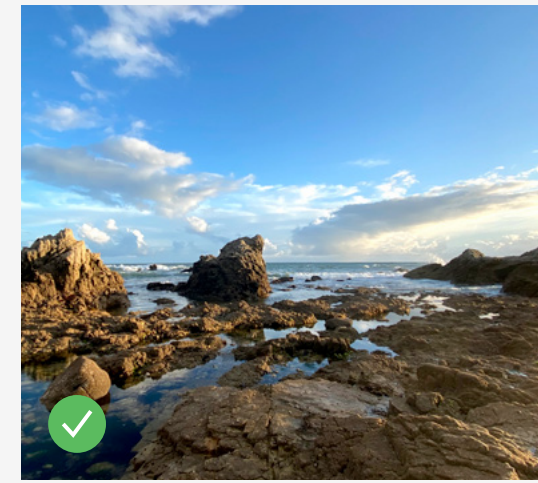

Textures et atmosphère

Les photos peuvent être utilisées pour créer des atmosphères et générer des émotions. Utiliser des textures et des éléments d'eau, de sable, de sel... afin de mettre en avant la forte présence de la nature sur le territoire.

Jouez avec des superpositions étonnantes lorsque vous implémentez les photos dans l'emblème CapAtlantique.

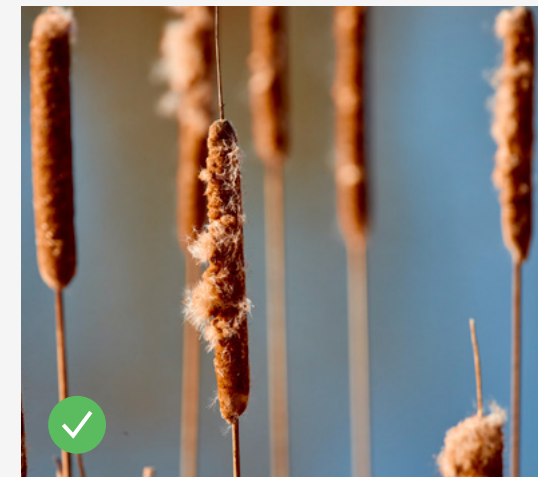
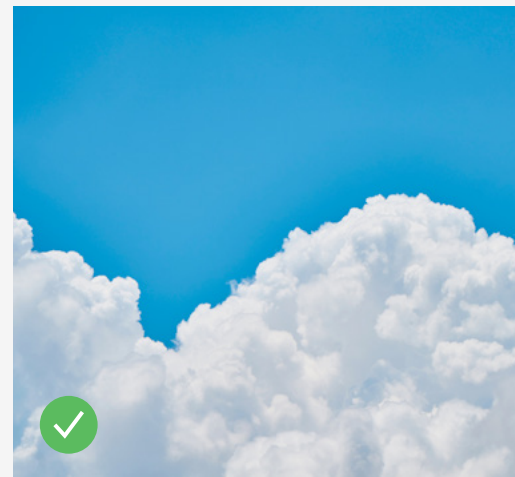
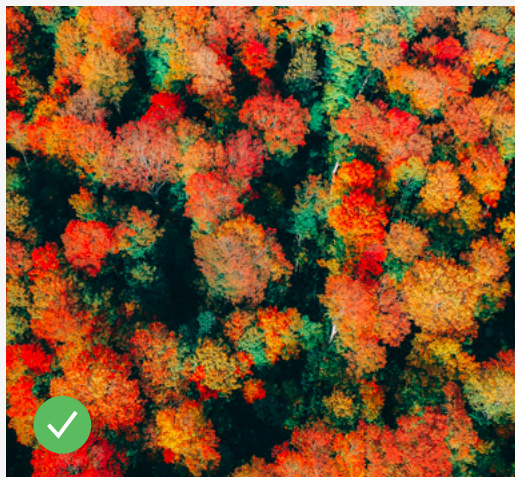
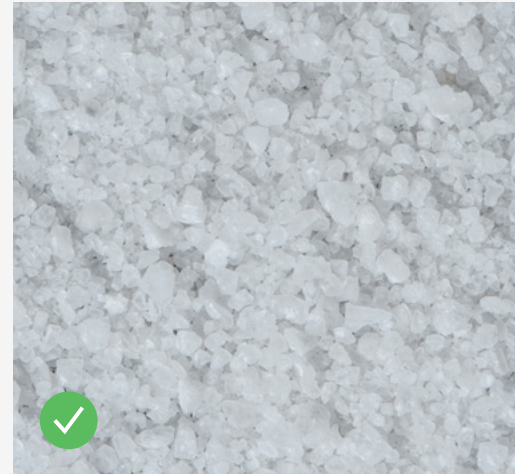
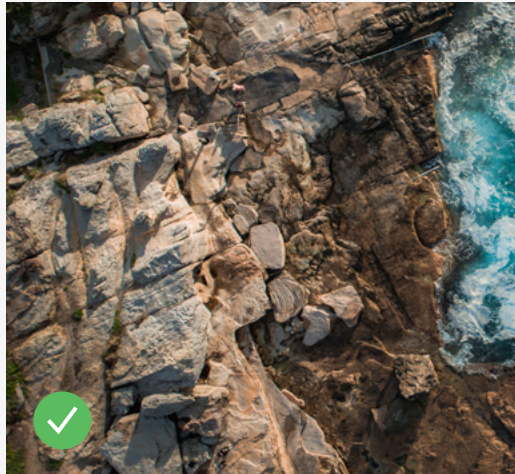
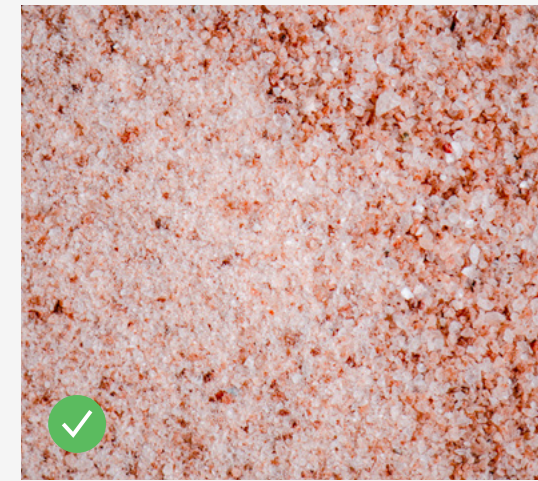

Textures et atmosphère

Les photos peuvent être utilisées pour créer des atmosphères et générer des émotions. Utiliser des textures et des éléments d'eau, de sable, de sel... afin de mettre en avant la forte présence de la nature sur le territoire.

Jouez avec des superpositions étonnantes lorsque vous implémentez les photos dans l'emblème CapAtlantique.

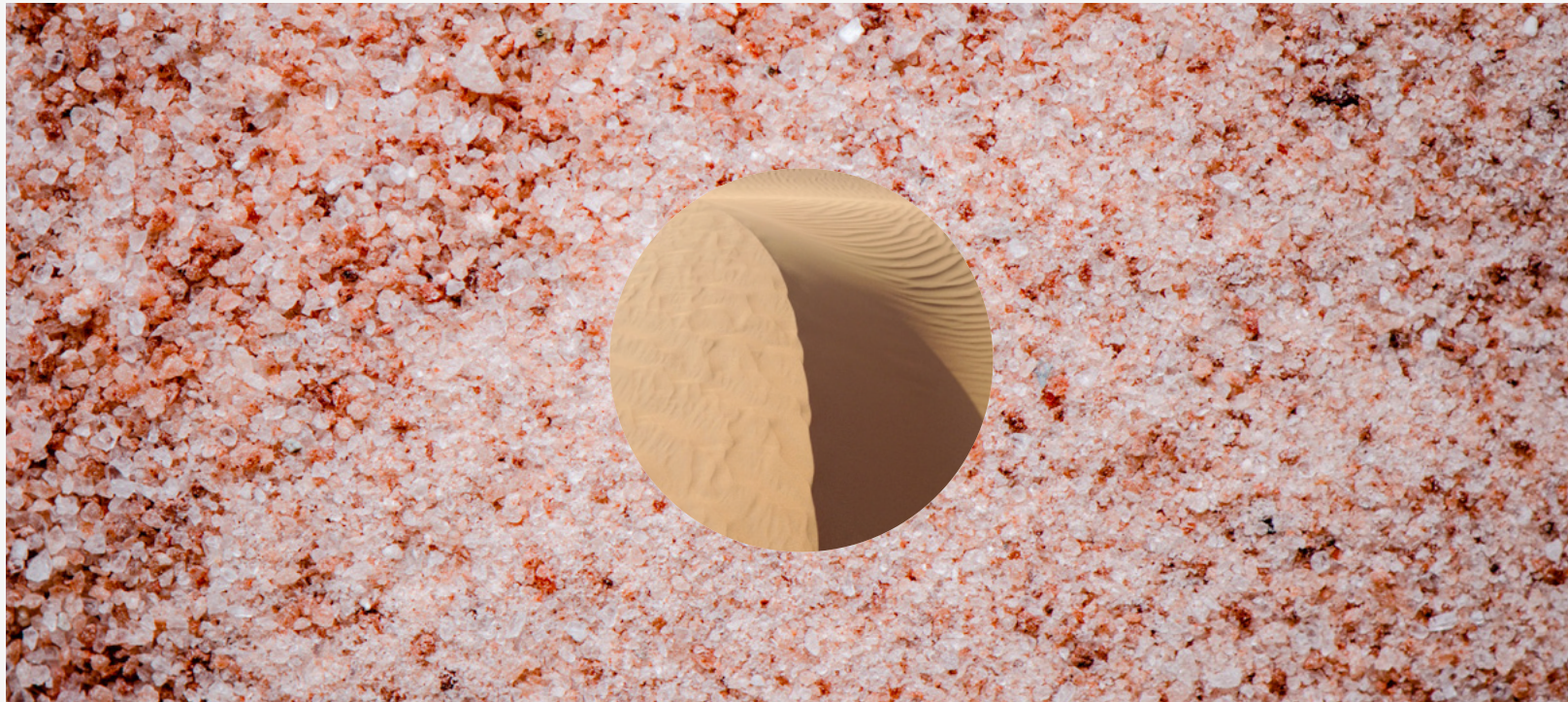

Applications

Applications

Kakemono

Textile

Couverture de plaquette

Papeterie

Réseaux sociaux

Gourde





Applications



Applications

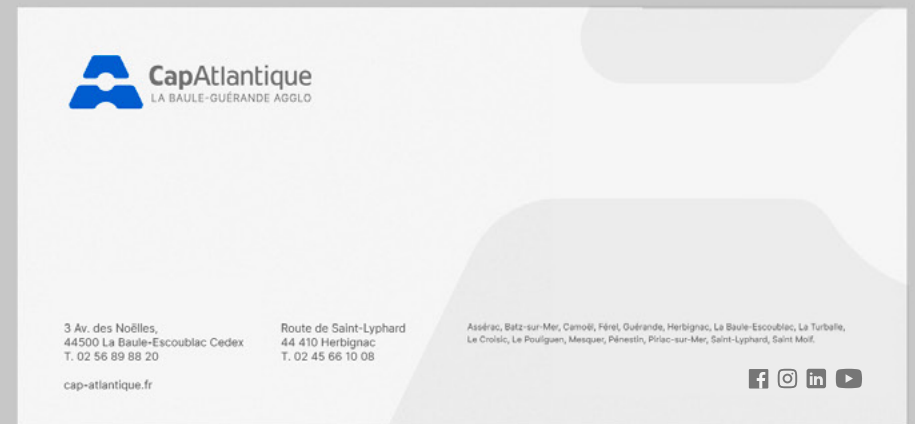

Applications



Applications



Applications



16.09.2023
Entre terre et Océan

Une Perspective Capitale

Ateliers conférence
intercommunale

CapAtlantique
LA BAULE - GUERANDE AGGLO

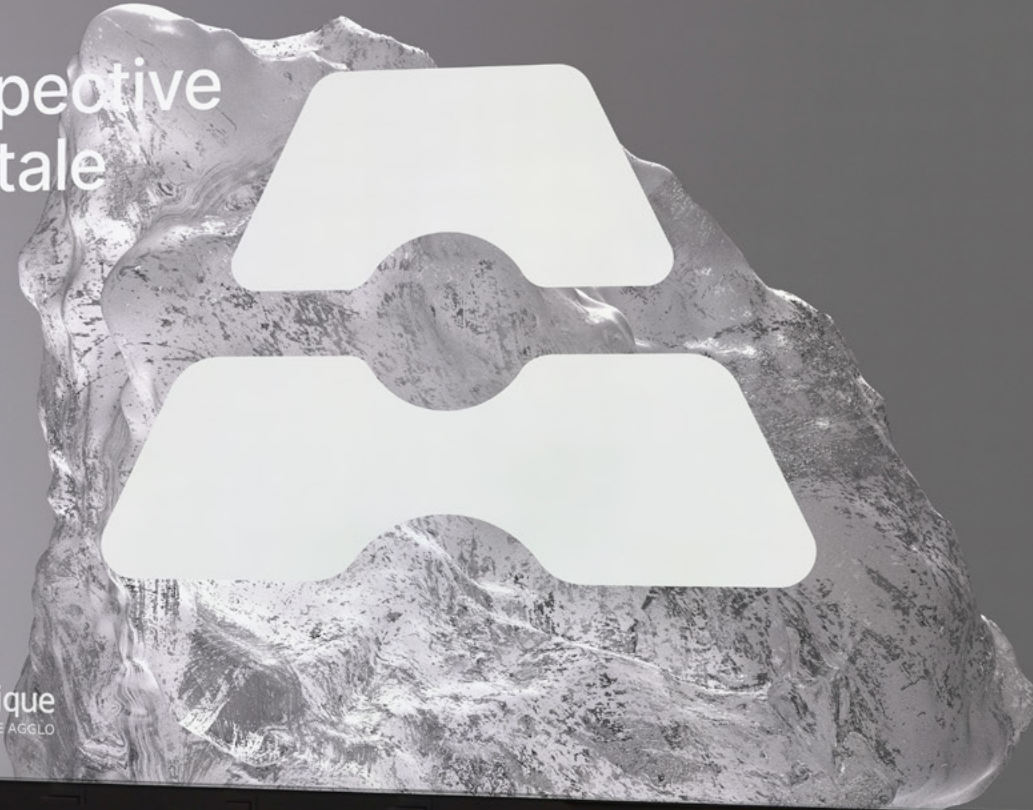

JCDecaux 01000
03330

16.09.2023
Entre terre et Océan

Une Perspective Capitale



 **CapAtlantique**
LA BAULE-GUÉRANDE AGGLO

16.09.2023
Entre terre et Océan

Une Perspective Capitale



 **CapAtlantique**
LA BAULE-GUÉRANDE AGGLO

16.09.2023
Entre terre et Océan

Une Perspective Capitale

 **CapAtlantique**
LA BAULE-GUÉRANDE AGGLO

16.09.2023
Entre terre et Océan

Une Perspective Capitale

 **CapAtlantique**
LA BAULE-GUÉRANDE AGGLO

Applications



Une perspective
Capitale

Conférence annuelle
à Guérande

16 Septembre
2023

 CapAtlantique
LE MOUVEMENT Océanique



Ensemble pour demain

Entre Terre et Océan

T. 02 51 75 06 80
www.cap-atlantique.fr

3 avenue des Noëlles, BP 64
44503 La Baule Cedex

Assérac, Batz-sur-Mer, Camoël, Férel, Guérande, Herbignac, La Baule-Escoublac,
La Turballe, Le Croisic, Le Poulliguen, Mesquer, Pénéstin, Piriac-sur-Mer, Saint-Lyphard, Saint Moif.



CapAtlantique

3 avenue des Noëlles, BP 64
44503 La Baule Cedex

Applications



Conférence des maires

— 02.06.2023
Aménagement territorial



CapAtlantique

3 avenue des Noëles, BP 64
44503 La Baule Cedex

T. 02 51 75 06 80
www.cap-atlantique.fr

Communes

Assérac, Batz-sur-Mer, Camoël, Férel, Guérande, Herbignac,
La Baule-Escoubiac, La Turballe, Le Croisic, Le Pouliguen,
Mesquer, Pénestin, Piriac-sur-Mer, Saint-Lyphard, Saint Molf.



Actions Recyclage

— 16.08.2023
Conférence annuelle



CapAtlantique

3 avenue des Noëles, BP 64
44503 La Baule Cedex

T. 02 51 75 06 80
www.cap-atlantique.fr

Communes

Assérac, Batz-sur-Mer, Camoël, Férel, Guérande, Herbignac,
La Baule-Escoubiac, La Turballe, Le Croisic, Le Pouliguen,
Mesquer, Pénestin, Piriac-sur-Mer, Saint-Lyphard, Saint Molf.

Applications





CapAtlantique

Découverte du Territoire de La Baule-Guérande

→ 10. Jan
44350 Guérande
10-16 Janvier



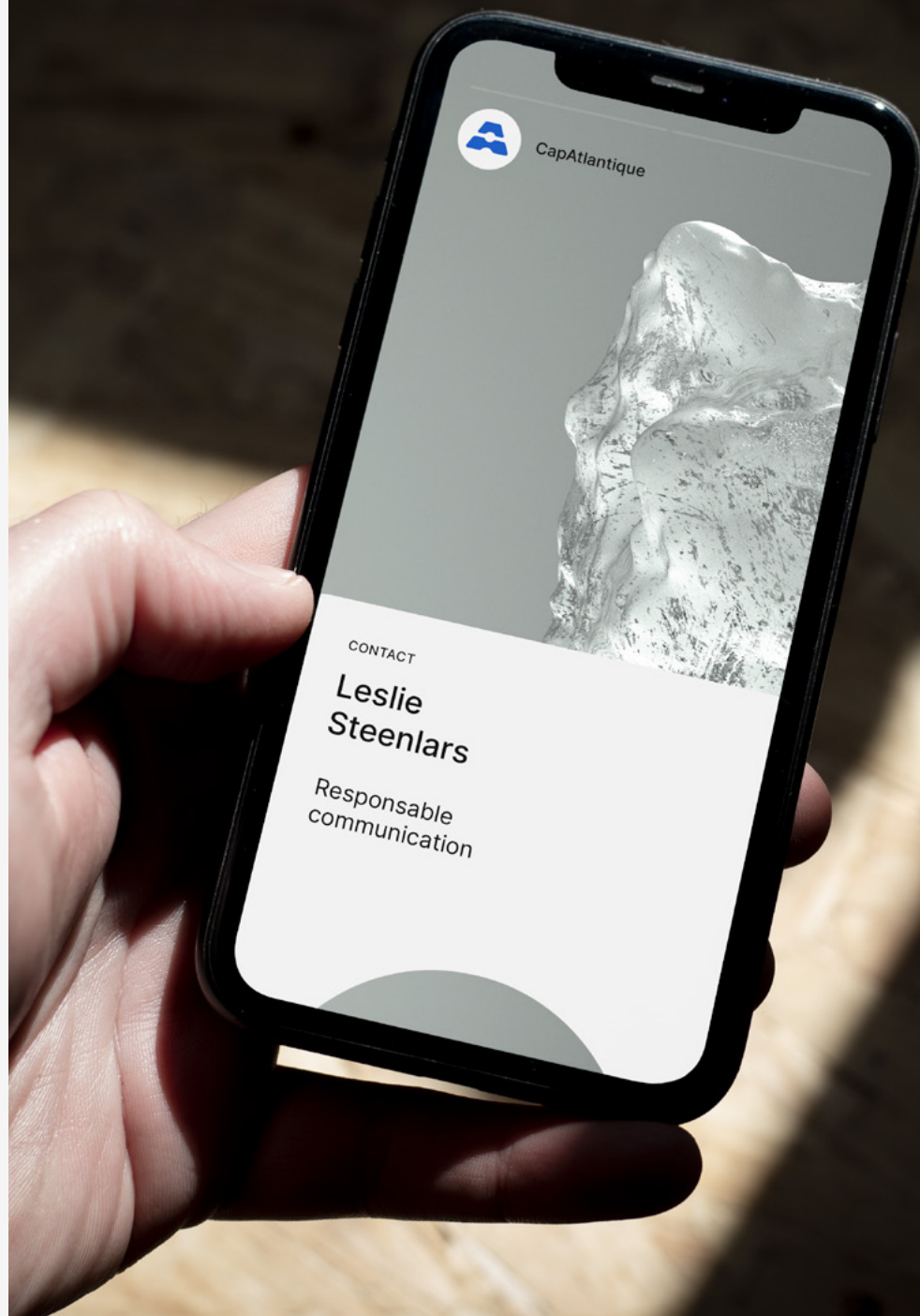
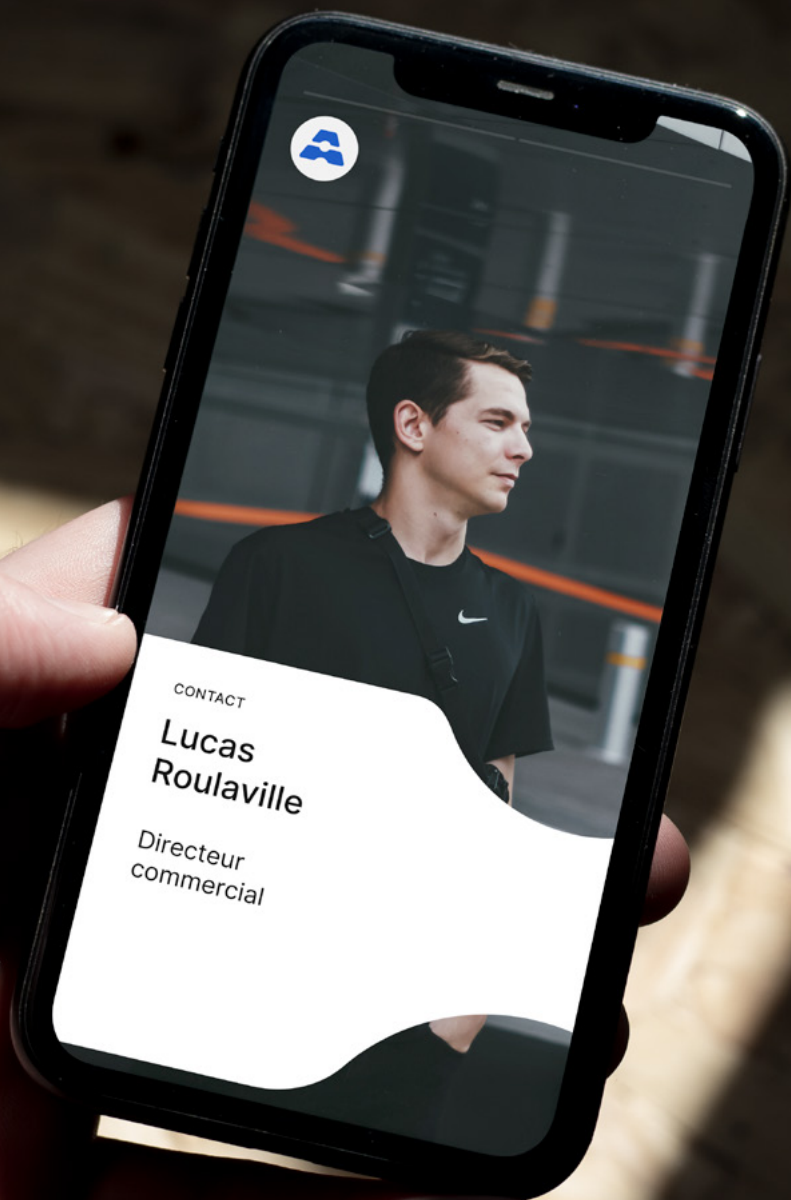

Applications

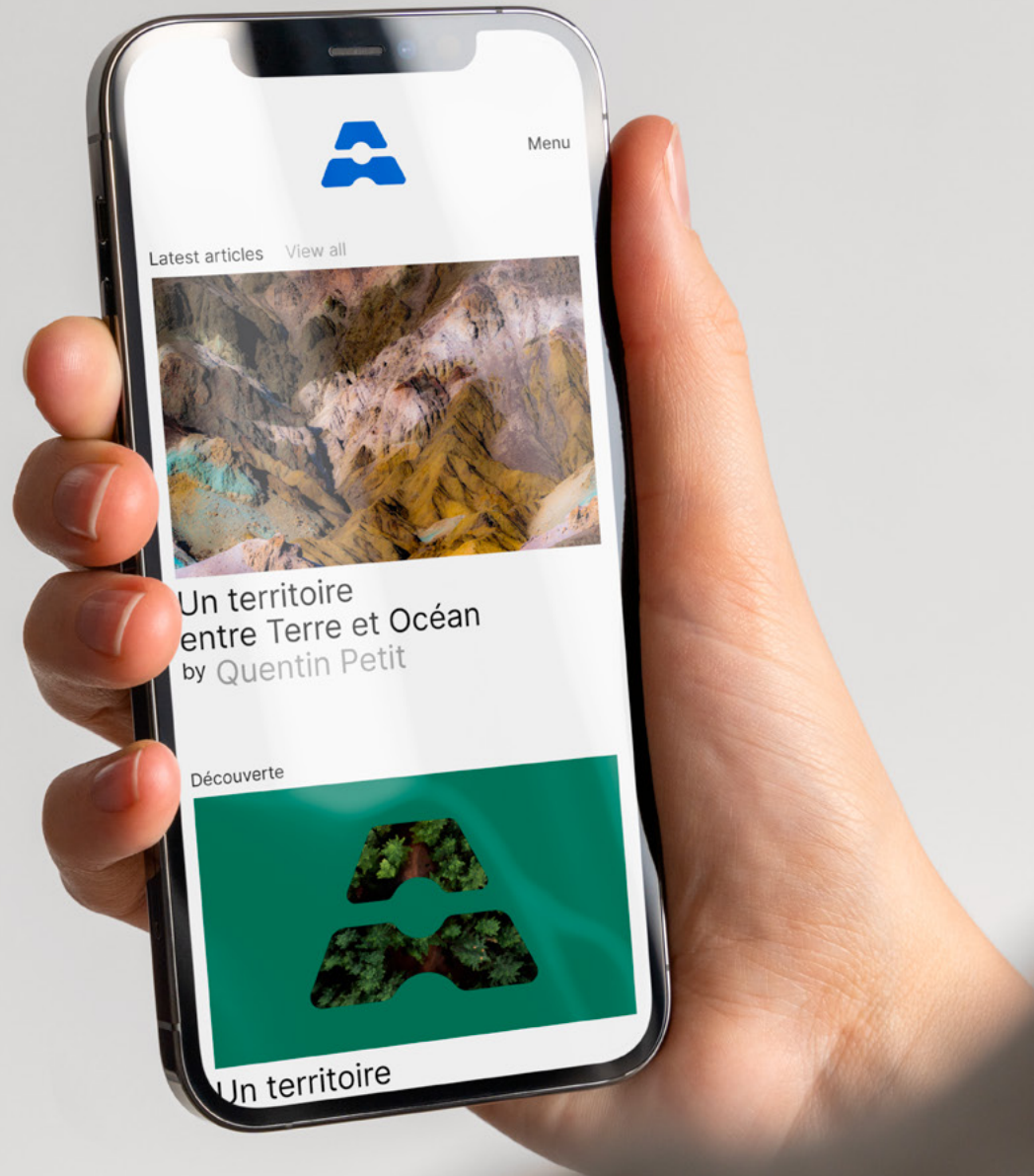

Cap Atlantique
2023.08
Charte Graphique Version 1.0



Direction Artistique et Conception :
Graphéine Paris